	PLIEGOS DE CONDICIONES SPVA	Código: FT-M6-GC-10
		Versión: 10
		Página 1 de 50

**Solicitud Privada de Oferta SPVA 2022-75
(Exclusivo para Aliados Proveedores)**

Generalidades

- ✓ **La Empresa para la Seguridad y Soluciones Urbanas - ESU**, en adelante para todos los efectos de este documento, se denominará la **ESU**.
- ✓ **Teniendo en cuenta que este proceso es una Solicitud Privada de Oferta para aliados proveedores de la línea de Telecomunicaciones, de acuerdo con el Reglamento de Contratación de la Entidad, sólo podrán participar los aliados proveedores invitados por la ESU mediante correo electrónico.**
- ✓ El interesado debe examinar los presentes pliegos de condiciones, los cuales se constituyen obligatorios tanto para el proceso contractual como para la suscripción del contrato.
- ✓ El presente documento contiene las condiciones legales, económicas, financieras y técnicas para la presentación de la respectiva propuesta.
- ✓ Corresponde a todo interesado efectuar los estudios y verificaciones que considere necesarios para formular la propuesta con base en su propia información, asumiendo todos los gastos, costos y riesgos que ello implique.
- ✓ La propuesta deberá ceñirse a cada uno de los aspectos consagrados en estos pliegos de condiciones, para poder ser tenida en cuenta.
- ✓ Las expresiones proponentes u oferentes usadas en estos pliegos de condiciones tienen el mismo significado.
- ✓ La **ESU**, comprometida con los programas que se impulsan desde el Distrito Especial de Medellín, para combatir la corrupción en las diferentes esferas de la Administración, y en desarrollo de los principios que rigen su contratación, manifiesta su deber de garantizar la absoluta transparencia en los procedimientos que se realicen para la selección objetiva de sus contratistas.
- ✓ En todas las actuaciones derivadas de las estipulaciones contenidas en estos pliegos de condiciones, el oferente obrará con la transparencia y la moralidad que la Constitución Política y las leyes consagran.
- ✓ Con la presentación de la oferta, el proponente manifiesta que estudió los pliegos de condiciones y todos los documentos de la Solicitud Privada de Oferta, que obtuvo las aclaraciones sobre las estipulaciones que haya considerado inciertas o dudosas, que acepta el contenido integral del pliego de condiciones, especialmente en lo relacionado con el procedimiento sancionatorio, en los casos en que aplique y la matriz de riesgos, que formuló su oferta de manera libre, espontánea, seria, precisa y coherente, y que además, se acoge a los dictados del Reglamento de Contratación, proferido por la Junta Directiva de la **ESU**, la Ley 489 de 1998 y sus normas reglamentarias, y al régimen vigente propio de las empresas industriales y comerciales del Estado.
- ✓ Todos los documentos de la Solicitud Privada de Oferta se complementan recíprocamente, de tal manera que lo indicado en cada uno de ellos se entenderá como indicado en todos. Las interpretaciones o deducciones que el proponente haga de lo establecido en estos pliegos de condiciones serán de su exclusiva responsabilidad. En consecuencia, la **ESU** no será responsable por descuidos, errores, omisiones, conjeturas, suposiciones, mala interpretación u otros hechos desfavorables en que incurra el proponente y que puedan incidir en la elaboración de su oferta.
- ✓ El proponente manifiesta que adquiere pleno conocimiento y claridad de que el Reglamento de Contratación de la **ESU**, contempla las reglas a las cuales se compromete en ejercicio de su libre y propia autonomía de la voluntad, acogiéndose de manera libre a las consecuencias que se deriven

	PLIEGOS DE CONDICIONES SPVA	Código: FT-M6-GC-10
		Versión: 10
		Página 2 de 50

de las mismas.

- ✓ Este proceso de selección está dirigido únicamente a los aliados proveedores de la línea SIS.

Instrucciones preliminares

- ✓ Antes de presentar su propuesta el interesado debe verificar que no se encuentre incurso en alguna de las causales de inhabilidad e incompatibilidad previstas en la ley, para contratar con la **ESU** y las Entidades del sector público.
- ✓ Debe además examinar cuidadosamente los pliegos de condiciones, las normas que regulan la contratación con la **ESU**, y todos los aspectos que pueden influir en la presentación de la propuesta.
- ✓ El presente documento establece los pliegos de condiciones que el interesado debe tener en cuenta para elaborar la oferta de que trata esta Solicitud Privada de Oferta.
- ✓ En virtud del artículo 17 del Reglamento de Contratación de la Entidad, en todas las modalidades de selección, cuando el objeto del contrato sea divisible, la **ESU** podrá desagregar en todo o en parte el objeto contractual, seleccionando uno o varios proponentes, con el fin de obtener ventajas económicas.
- ✓ Los interesados en participar en la Solicitud Privada de Oferta podrán formular observaciones y solicitar aclaraciones durante la publicación de los pliegos de condiciones.
- ✓ En caso de que la respuesta de la **ESU** ante las observaciones presentadas implique modificación de los pliegos de condiciones, se expedirá la respectiva adenda que se publicará en la página web de la Entidad, y en caso de ser necesario se prorrogará al término límite para la presentación de las ofertas.
- ✓ A partir del cierre de la recepción de ofertas, la **ESU** por regla general dispondrá de los dos (2) días hábiles siguientes para la evaluación. Este plazo podrá ser ampliado por la **ESU** de conformidad con el Reglamento de Contratación de la Entidad.
- ✓ Los proponentes en el presente proceso de contratación podrán consultar en la página web de la Entidad el informe de evaluación.
- ✓ Con la presentación de la propuesta el oferente expresa su voluntad inequívoca y libre de acogerse a las condiciones establecidas por la **ESU** en el presente proceso de selección, por lo que autoriza la consulta y publicación de su información comercial, así como la terminación anticipada del proceso de selección sin lugar a indemnización alguna.

1. Objeto

Suministro e instalación de Cableado estructurado incluyendo equipos con acceso inalámbrico (Acces Point) para la Cuarta Brigada del Ejército Nacional de conformidad con la solicitud realizada por la Secretaría de Seguridad y Convivencia del Distrito Especial de Medellín.

2. Alcance:

Suministro e instalación de Cableado estructurado con 10 puntos de red incluyendo equipos con acceso inalámbrico - Acces Point, para la Cuarta Brigada del Ejército Nacional, de acuerdo con las siguientes especificaciones:

	PLIEGOS DE CONDICIONES SPVA	Código: FT-M6-GC-10
		Versión: 10
		Página 3 de 50

3. Especificaciones del bien o servicio a contratar:

Componente 1: Suministro de Cableado estructurado con puntos de red incluyendo equipos con acceso inalámbrico - Acces Point, para la Cuarta Brigada del Ejército Nacional :

1	SUMINISTRO	UNIDAD	CANT
1,1	Suministro de cableado estructurado categoría 6, se incluye UTP, Jack, patch panel (cant puntos ap.)	UN	360
1,2	Tubería de 3/4 DE 30 A 50 METROS. Tubo PVC Conduit de 3/4 x 3 Mts	GBL	1
1,3	Multitoma rackeable	UN	2
1,4	Certificación de puntos de red (con marcación de puntos de red)	UN	10
1,5	Patch Cord cat. 6 de 45cm	UN	10
1,6	Patch Cord cat. 6 de 1m	UN	2
1,7	Access Point .	UN	10
1,8	Mini gbic	UN	2
1,9	Patch Cord de fibra óptica	UN	4
1,10	Suministro de controladora de APs con las licencias necesarias para el correcto funcionamiento de la red WIFI	UN	1
1,11	Switch 16 puertos base 1000	UN	2

Componente 2: Instalación de Cableado estructurado con puntos de red incluyendo equipos con acceso inalámbrico - Acces Point, para la Cuarta Brigada del Ejército Nacional:

ÍTEM	DESCRIPCIÓN	UNIDAD	CANTIDAD
2	INSTALACIÓN		
2,1	Instalación de cableado estructurado categoría 6, se incluye UTP, Jack, patch panel	UN	10
2,2	Configuración y puesta en marcha del sistema	UN	1

3.1. Condiciones Generales.

Presupuesto oficial: El presupuesto destinado para adelantar el presente proceso de selección asciende a la suma de CUARENTA Y DOS MILLONES QUINIENTOS CINCUENTA Y SEIS MIL CIENTO NOVENTA Y DOS M/L (**\$42.556.192**), por lo que no serán aceptadas propuestas presentadas que excedan el valor antes mencionado.



PLIEGOS DE CONDICIONES SPVA

Código: FT-M6-GC-10

Versión: 10

Página 4 de 50

- **Composición:** Cada punto de cableado estructurado estará compuesto por un (1) punto de red, y 1 salida eléctrica (incluye una toma doble regulado y un toma doble normal y caja)
- **Marca:** Con autorización del cliente final y el Supervisor del contrato pueden considerar otras marcas pero que cumplan con lo requerido de la solución, esto para minimizar tiempos de importación u otros factores.
- **Normatividad:** Debe cumplir o superar las especificaciones: norma ANSI/EIA/TIA-568-B.2-1 Category 6A Cabling y los requisitos de cable categoría 6A de la norma ISO/IEC 11801, la solución debe Soporta los protocolos de seguridad WEP, WPA, WPA2.
- **PatchCord:** Deben ser originales de fábrica, de la marca del cable, en cable UTP Categoría 6A (cable multifilar flexible) cumpliendo normas internacionales y demás para tal fin, longitud de 1, 3 y/o 5 metros, un color para datos. Los necesarios para que la solución quede en perfecto funcionamiento.
- **Sistema de ductos:** Se deben entregar e instalar los accesorios necesarios para la puesta en funcionamiento de la totalidad de los puntos de datos.
- **Conectividad garantizada:** 1 Gbps. Inalámbrica mínimo Banda de 2.4 GHz y 5 GHz.
- **Categoría:** (6A) debidamente certificador con instrumento de medición.
- **Marca de elementos:** Se debe marcar cada elemento del cableado estructurado: cuarto de telecomunicaciones, rack, patch panel, cable, área de trabajo, patchcords, etc, identificándolo de forma única y que permita realizar una perfecta identificación en Material acrílico y/o plástico.

El oferente deberá tener en cuenta la siguiente información técnica que ilustra la solución a implementar:



ILUSTRACIÓN 1. UBICACIÓN PROYECTO 4ª BRIGADA

Diseño de las ubicaciones de los puntos a instalar.

De acuerdo con la visita técnica realizada y a la información recopilada a continuación se presenta la propuesta de distribución de la zona WiFi en el edificio de la Cuarta Brigada en el Distrito Especial de Medellín.



ILUSTRACIÓN 2. DISTRIBUCIÓN DE ACCESS POINT PISO 1



ILUSTRACIÓN 3. DISTRIBUCIÓN DE ACCESS POINT PISO 2



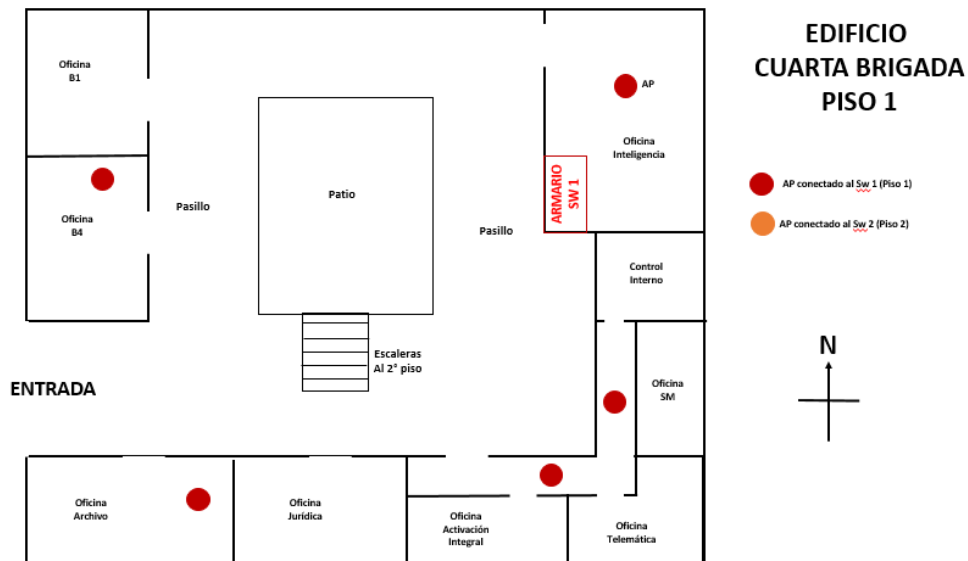

ILUSTRACIÓN 4. DIAGRAMA ESQUEMÁTICO DE CONEXIÓN PARA EL GABINETE DEL PISO 2

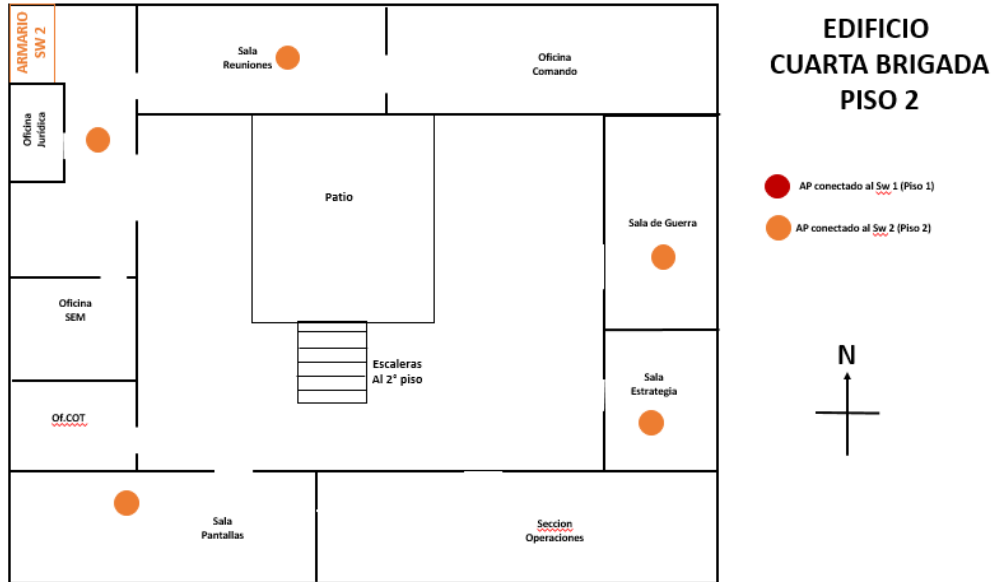
NOTA: La ubicación podrá variar conforme a lo indicado por la Supervisión del contrato, procurando mejorar el servicio y eliminando los puntos ciegos en la infraestructura.

	PLIEGOS DE CONDICIONES SPVA	Código: FT-M6-GC-10
		Versión: 10
		Página 7 de 50

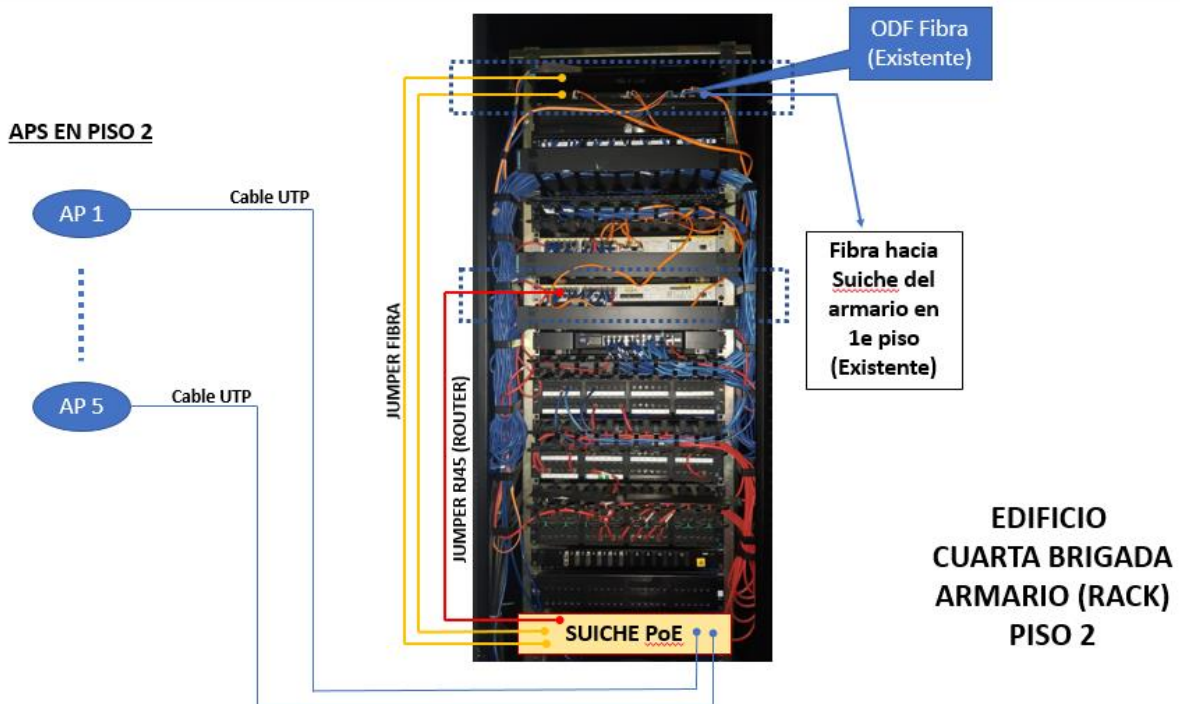
3.2. Garantía Comercial

Un (1) año de garantía por la instalación de los puntos de red y dos (2) años para los equipos suministrados.

3.3. ENTREGABLES

- Informe de la ejecución del contrato:** Documento que consolide las actividades realizadas durante la ejecución del contrato, que incluya registro fotográfico de antes, durante y después de las actividades, pruebas de certificación de cada punto de cableado estructurado, información de marcación de elementos.
- Cronograma de actividades para la ejecución:** Formato donde consten las actividades a realizar durante el tiempo establecido en este documento.
- Acta de entrega:** Este informe se presentará cinco (5) días hábiles antes de la finalización del contrato. El documento debe contener inventarios actualizados, estado del sistema actualizado, documentación lógica de todos los dispositivos, y lo demás necesario que exija el Supervisor de la ESU para el cierre, entrega y empalme del contrato.
- Informe técnico final sobre las actividades realizadas durante la ejecución del contrato:** Este informe se presentará en medio físico y magnético en un archivo Word y Excel con el estado de los requerimientos de compra o adquisición de bienes y servicios donde se detallará el nombre del cliente, el No. del contrato interadministrativo, valor recursos a administrar, línea de negocios, radicado, descripción del requerimiento, responsable, proveedor asignado, No. de contrato, valor de la compra, fecha de entrega de los bienes o servicios, estado del requerimiento y observaciones.

4. Presentación de la Propuesta:

4.1. Cronograma:

Fecha y hora de publicación:	El día diez (10) del (octubre) de (2022) antes de las 2:30 pm
Plazo para presentar observaciones y/o aclaraciones:	<p>Los pliegos de condiciones estarán a disposición de los interesados en participar por un término mínimo de veinticuatro (24) horas, que iniciarán a contarse a partir de la hora exacta de publicación en el portal de contratación de la Entidad y se cumplirán a la misma hora del día hábil siguiente.</p> <p>Los interesados en participar en la Solicitud Privada de Oferta podrán formular observaciones y solicitar aclaraciones durante la publicación de los pliegos de</p>

	PLIEGOS DE CONDICIONES SPVA	Código: FT-M6-GC-10
		Versión: 10
		Página 8 de 50

	<p>condiciones. La ESU tendrá un día (1) hábil, prorrogable, para resolver las observaciones presentadas.</p> <p>Se solicita a los interesados en el presente proceso contractual, formular sus observaciones y/o aclaraciones dentro del término establecido para ello en el presente cronograma de actividades e informar en su escrito dirección, nombre completo y el nombre por quien actúa. De lo contrario, a la petición se le dará tratamiento del derecho de petición regulado por la Ley 1755 de 2015.</p>
Fecha y hora de entrega de propuestas y cierre del proceso:	El día Miércoles (12) de (octubre) de (2022) entre a las 10:00 am y las 11:00 am.
Horario atención al público de la Entidad	De lunes a jueves de 7.:30 AM a 12:30 PM y de 1:30 PM a 5:30 PM y viernes de 7:30 AM a 12:30 M y de 1:30 PM a 4:30 PM.

Es preciso indicar que de conformidad con lo dispuesto en el artículo 23 de la Carta Política “Toda persona tiene derecho a presentar peticiones respetuosas a las autoridades por motivos de interés general o particular y a obtener pronta resolución” y, en el Artículo 19 de la Ley 1755 de 2015 “Toda petición debe ser respetuosa so pena de rechazo”, por lo que se insta a los interesados a que las peticiones sean ejercidas dentro de los límites que la ley le marca, tales como el respeto, la buena fe y la coherencia en los escritos.

4.2. **Publicación de los pliegos de condiciones:**

Los pliegos de condiciones podrán ser consultados por los interesados en la página web www.esu.com.co y www.esucontratacion.com a partir de la fecha establecida en el cronograma de actividades.

Igualmente, los pliegos de condiciones pueden ser consultados en el link

<https://www.colombiacompra.gov.co/proveedores/publicidad-en-el-secop-para-sistemas-de-contratacion-en-linea-de-eices-sem-y-esp>

4.3. **Forma de entrega de propuestas:**

El interesado podrá realizar la entrega de la propuesta de dos (2) maneras: Por la página web de la Entidad o de forma física. Cualquiera que seleccione deberá tener en cuenta el rango de hora establecido en la presente Solicitud Privada de Oferta.

4.3.1. Página WEB: El interesado debe ingresar a la siguiente dirección: www.esu.com.co y www.esucontratacion.com, luego de haberse registrado previamente como proveedor.

En todo caso sólo serán válidas aquellas propuestas que sean subidas al proceso que referencia los pliegos de condiciones durante el tiempo en que el proceso de

	PLIEGOS DE CONDICIONES SPVA	Código: FT-M6-GC-10
		Versión: 10
		Página 9 de 50

SECOP se encuentre en el estado “abierto”, utilizando la ruta designada para tal fin y que se ejecuta una vez se ingrese al proceso dando clic en la opción “ver”. No serán tenidas en cuenta aquellas propuestas que se hayan adjuntado en los campos designados para anexar la documentación legal del oferente al momento del registro y los cuales deben actualizarse periódicamente.

- ✓ El proponente es responsable del cargue exitoso de los archivos a la plataforma, por lo tanto, será su responsabilidad verificar una vez sean cargados que estos efectivamente pueden ser visibilizados.
- ✓ Para el ingreso de información al portal se recomienda utilizar archivos en PDF o en EXCEL.
- ✓ La ESU no se hace responsable del ingreso de información que no sea posible ver o descargar debido al ingreso inadecuado realizado por parte del proponente, esto es: archivos dañados, uso de programas desconocidos para su creación o cargue de información al límite del tiempo estipulado para el cierre del proceso.
- ✓ Tenga en cuenta que al cierre del proceso de selección, la plataforma se bloquea automáticamente, por lo que los archivos que no hayan sido cargados completamente no podrán ser leídos, y se considerarán no presentados para el presente proceso de selección.
- ✓ Los criterios de calificación no podrán ser subsanados, por lo que el ingreso no exitoso de la información requerida para comparación de ofertas, repercute directamente en el rechazo de la propuesta presentada, por lo que se reitera la necesidad de que los proponentes verifiquen que los archivos ingresados en el portal puedan ser leídos.

4.3.2. Presentación física: El interesado podrá presentar la propuesta física en el Centro de Información Documental de la ESU ubicada en la carrera 48 Nro. 20-114, Edificio Centro Empresarial Ciudad del Río, torre 3, piso 5 de la ciudad de Medellín, acorde a lo establecido en el punto 4.1, Fecha y hora de entrega de propuestas y cierre del proceso.

NOTA: El único medio vinculante en los procesos de contratación, es el Portal de Contratación de la ESU, de manera tal que solo serán tenidas en cuenta las ofertas presentadas por este medio o las allegadas físicamente al Centro de Información Documental (CID) de la ESU, el SECOP II para los procesos de contratación de la ESU es meramente informativo con el fin de cumplir con el principio de publicidad en la contratación, no es transaccional.

4.4. Inscripción como proveedor:

El proponente elegible deberá registrarse como proveedor en la página web de la Entidad www.esucontratacion.com una vez publicado el informe de evaluación y previo a la suscripción del contrato. Para tal fin deberá seleccionar en la barra de herramientas la opción CONTRATACIÓN en donde se desplegarán varias opciones, debiéndose seleccionar la denominada INSTRUCTIVOS. Seguidamente se desplegará un documento llamado “Procedimiento para el registro como proveedor en el portal de contratación de la

	PLIEGOS DE CONDICIONES SPVA	Código: FT-M6-GC-10
		Versión: 10
		Página 10 de 50

Empresa para la Seguridad y Soluciones Urbanas - ESU". En el mencionado documento se encuentran los pasos correspondientes para llevarse a cabo el registro. Terminado el registro se deberá enviar el soporte al correo electrónico que se designe en los presentes pliegos de condiciones.

En el evento en que el proponente elegible se encuentre registrado, deberá garantizar tener la información y documentación actualizada.

La inscripción como proveedor se constituye como requisito para iniciar la ejecución contractual, so pena de afectar la garantía única de cumplimiento.

5. Preparación de la propuesta

5.3. Idioma de la propuesta:

Todos los documentos que integran la propuesta deberán ser presentados en idioma castellano. Por lo tanto, se solicita que todos los documentos y certificaciones a que aluden estos Pliegos de Condiciones, emitidos en idioma diferente al castellano, sean presentados en su idioma original y en una versión traducida oficialmente al castellano.

5.4. Vigencia de la propuesta:

Los proponentes deberán mantener su oferta sin modificaciones por un término de sesenta (60) días calendario, contados a partir del cierre del proceso contractual.

5.5. Costos de la propuesta

Todos los costos asociados a la preparación y presentación de la propuesta estarán a cargo exclusivo del Proponente. La ESU, en ningún caso, será responsable de los mismos ni hará reembolsos de ninguna naturaleza.

5.6. Acuerdo Comercial:

El presente proceso de selección no es objeto de regulación por parte de acuerdo comercial suscrito por el Estado Colombiano.

5.7. Anexo No. 6 - Matriz de Riesgos:

Contiene la estimación, tipificación y asignación de los riesgos previsibles involucrados en el proceso objeto de la presente Solicitud Privada de Oferta. Con la presentación de la oferta, el proponente manifiesta que conoce y acepta los riesgos determinados para la presente contratación.

6. Requisitos de participación:

El presente proceso de selección es exclusivo para aliados proveedores. No obstante, con su propuesta los aliados deberán acreditar.

Los oferentes deberán dar cumplimiento a los siguientes requisitos:

- ✓ Tener capacidad jurídica para la presentación de la oferta.

	PLIEGOS DE CONDICIONES SPVA	Código: FT-M6-GC-10
		Versión: 10
		Página 11 de 50

- ✓ Tener capacidad jurídica para la celebración y ejecución del contrato.
- ✓ No estar incurso en ninguna de las causales de inhabilidad o incompatibilidad previstas en las leyes de Colombia.
- ✓ No estar reportado en el Boletín de responsables Fiscales expedido por la Contraloría General de la República; este requisito deberá acreditarse además para la suscripción del contrato.
- ✓ No estar reportado con antecedentes disciplinarios expedido por la Procuraduría General de la Nación; este requisito deberá acreditarse además para la suscripción del contrato.
- ✓ No contar con antecedentes judiciales vigentes al momento de presentación de la oferta, así como de la suscripción del contrato.
- ✓ No contar con multas por infracción del Código de Policía al momento de presentación de la oferta, así como de la suscripción del contrato, o, si presenta multas, que no hayan transcurrido más de seis (6) meses sin pagarlas, de conformidad con el artículo 183 de la Ley 1801 de 2016.
- ✓ No estar reportado en el Sistema Registro Nacional de Medidas Correctivas RNMC, este requisito deberá acreditarse además para la suscripción del contrato

6.3. Requisitos habilitantes

Los aliados interesados en participar deberán cumplir con la totalidad de los requisitos habilitantes establecidos en el numeral **7 Verificación y evaluación de propuestas**, so pena de rechazo.

- ✓ **Verificación Jurídica:** El oferente deberá presentar su propuesta de conformidad con lo establecido en los pliegos de condiciones de la presente Solicitud Privada de Oferta allegando la documentación referida en los mismos.
- ✓ **Verificación técnica:** El oferente deberá anexar toda la documentación de carácter técnico requerida en el presente documento, especialmente en el punto denominado *requisitos habilitantes* para la evaluación de propuestas y en el punto denominado *documentos de la propuesta*.

6.4. Documentos de la Propuesta:

Para la presentación de las propuestas, ya sea física o por página web, el proponente deberá aportar los siguientes documentos, lo cual será sujeta a verificación:

6.4.2. Copia de la cédula de ciudadanía del representante legal.

6.4.3. Copia del Certificado de Existencia y Representación Legal, si el proponente es persona jurídica, expedido por la Cámara de Comercio de la jurisdicción o por la autoridad competente, expedido con una anterioridad no mayor a tres (3) meses a la fecha de cierre de esta Solicitud Privada de Oferta. El objeto social del proponente debe estar relacionado con el objeto de la presente Solicitud Privada de Oferta o con las actividades económicas inscritas y clasificadas en el RUP. La duración de la sociedad no podrá ser inferior al plazo del contrato y dos (2) años

	PLIEGOS DE CONDICIONES SPVA	Código: FT-M6-GC-10
		Versión: 10
		Página 12 de 50

más, contados a partir de la inscripción en el respectivo Certificado de Existencia y Representación de la persona jurídica.

Si del certificado de existencia y representación legal se desprende que el representante legal requiere de una autorización previa de la Junta de Socios o Junta Directiva para presentar ofertas y/o celebrar contratos de determinada cuantía, se deberá anexar a la propuesta copia del acta correspondiente en donde se le autorice para tal fin.

- 6.4.4.** Copia del Certificado del Registro Mercantil, expedido por la Cámara de Comercio de la jurisdicción o por la autoridad competente, expedido con una anterioridad no mayor a tres (3) meses a la fecha de cierre de esta Solicitud Privada de Oferta. (Si aplica)
- 6.4.5.** Copia del Registro Único Tributario (RUT) actualizado, y expedido por la Dirección General de Impuestos Nacionales, donde aparezca claramente el NIT del proponente.
- 6.4.6.** Certificado expedido por la Procuraduría General de la Nación de la empresa y del representante legal, el cual podrá consultarse en la página web www.procuraduria.gov.co.
- 6.4.7.** Certificado expedido por la Contraloría General de la Nación de la empresa y del representante legal, el cual podrá consultarse en la página web www.contraloriagen.gov.co (NOTA: Para la Consulta del Certificado de Antecedentes Fiscales de Persona Jurídica, deberá generarse el certificado incluyendo el dígito de verificación, sin puntos ni guiones).
- 6.4.8.** Certificado de antecedentes judiciales del representante legal de la empresa el cual puede consultarse en la página web <https://antecedentes.policia.gov.co:7005/WebJudicial/>.
- 6.4.9.** Certificado del registro nacional de medidas correctivas el cual puede consultarse en el link https://srvpsi.policia.gov.co/PSC/frm_cnp_consulta.aspx, donde conste que a la persona o representante legal no le han sido impuestas multas por infracción del Código Nacional de Policía y Convivencia Ciudadana o, si presenta multas, que no hayan transcurrido más de seis (6) meses sin pagarlas.
- 6.4.10.** Certificado de la Consulta de Inhabilidades de la Ley 1918 de 2018 y Decreto 753 de 2019.
- 6.4.11. Documentación para acreditar la implementación del sistema de gestión de seguridad en el trabajo (SG-SST):** El oferente deberá aportar los siguientes documentos:

✓ Tabla de valores de la Resolución 0312 de 2019 (Artículo 27) debidamente

firmado por el Representante legal y el responsable del Sistema de Gestión de Seguridad y Salud en el Trabajo.

- ✓ Copia de la designación del responsable del Sistema de Gestión de Seguridad y Salud en el Trabajo: se deberá anexar el título de acuerdo con lo requerido. Así como, certificar la experiencia.
- ✓ Copia de la licencia vigente de seguridad y salud en el trabajo del responsable del Sistema de Gestión de Seguridad y Salud en el Trabajo, de acuerdo con la clasificación de empresas de la Resolución 0312 de 2019, que expresa:

N° Trabajadores	Riesgo	Formación	Experiencia
De 0 a 10	I, II, III	Técnico SST	1 año
De 11 a 50	I, II, III	Tecnólogo SST	2 años
Más de 50	I, II, III, IV, V	Profesional en SST o Profesional con especialización en SST.	N/A
Cualquier número de trabajadores	IV, V		

- ✓ Aportar **diligenciado el Anexo N° 5 Certificación número de empleados y tipos de riesgos de la ARL** de acuerdo con la calificación de la empresa conforme a lo descrito en la resolución 0312 de 2019.
- ✓ Copia del Certificado de aprobación del curso de las cincuenta (50) horas del Sistema de Gestión de Seguridad y Salud en el Trabajo por parte del responsable del SG-SST de la empresa Contratista, Subcontratista, Proveedor o Aliado. Mientras no se reglamente la capacitación virtual de veinte (20) horas por parte del Ministerio de Trabajo, se exigirá la establecida en la Resolución 4927 de 2016, es decir, la aprobación del curso de cincuenta (50) horas.
- ✓ Certificado de pago de aportes parafiscales de los últimos seis (6) meses del Contratista, Subcontratista, Proveedor o Aliado, el cual deberá estar firmado por el Representante Legal o por el Revisor Fiscal, si está obligado a tenerlo.
 - La certificación suscrita por revisor fiscal deberá ir acompañada de la Tarjeta profesional y Certificado de la Junta Central de Contadores vigente.

6.4.12. Anexo No. 1 - Carta de presentación de la propuesta: Debidamente firmada, de acuerdo con el modelo suministrado en estos pliegos de condiciones.

6.4.13. Anexo No. 2 - Formulario de Precios y Cantidades: Al diligenciar este anexo, el proponente no podrá adicionar, modificar, suprimir o alterar los ítems en su descripción, unidades o cantidades, ni dejar de consignar el precio unitario de uno o varios ítems, pues de lo contrario, la propuesta será rechazada. El proponente deberá ajustar al peso los precios unitarios, bien sea por exceso o por defecto, y en caso de no hacerlo, la **ESU** efectuará dicho ajuste. Los precios unitarios que aparecen en este anexo serán los que prevalezcan en caso de consignarse diferentes valores en la propuesta.

	PLIEGOS DE CONDICIONES SPVA	Código: FT-M6-GC-10
		Versión: 10
		Página 14 de 50

6.4.14. Anexo No. 3 - Formato de Certificación de Aportes a Seguridad Social: En cumplimiento del artículo 50 de la Ley 789 del 2002 y demás normas concordantes, las personas jurídicas deberán acreditar el pago de los aportes de sus empleados, al Sistema de Seguridad Social Integral y a las Entidades que administran recursos de naturaleza parafiscal, cuando a ello haya lugar, de conformidad con lo establecido en el artículo 203 del Código de Comercio, en concordancia con los artículos 13 y 74 de la Ley 43 de 1990. La certificación deberá estar suscrita por quien determine la Ley, durante los seis (6) meses anteriores a la presentación de la propuesta. Para esto deberá diligenciar el anexo en referencia.

Para el caso de **personas naturales**, el proponente podrá presentar las planillas del pago de aportes al Sistema de Seguridad Social Integral y a las Entidades que administran recursos de naturaleza parafiscal, durante los seis (6) meses anteriores a la presentación de la propuesta.

6.4.15. Anexo No. 4- Subcontratación de actividades. Al diligenciar este anexo el proponente deberá tener en cuenta las instrucciones para ser diligenciado.

6.4.16. Anexo No 5 -Certificación número de empleados y tipos.

6.4.17. Anexo No. 6 - Matriz de riesgos

6.4.18. Anexo No. 7 – Cumplimiento Especificaciones Técnicas.

6.5. Impuestos, deducciones y gastos:

Al preparar su propuesta, el interesado deberá tener en cuenta todos los impuestos, estampillas, tasas y/o contribuciones que puedan afectar sus precios y hayan de causarse por la ejecución del contrato, el valor que ocasione la constitución de garantías, así como las deducciones y retenciones a que haya lugar, de acuerdo con la ley.

Los gastos legales del contrato, tales como el valor de las primas por la constitución de garantías y los impuestos que se causen, estarán a cargo exclusivo del futuro CONTRATISTA.

6.6. Impuestos locales y/o departamentales:

En virtud del Contrato Interadministrativo No. 4600094457 de 2022 suscrito con el Distrito Especial de Ciencia, Tecnología e Innovación de Medellín -Secretaría de Seguridad y Convivencia, entre los impuestos y tasas y contribuciones que estarán a cargo del contratista. En todo caso, corresponde al contratista sufragar todos los impuestos, tasa y contribuciones entre otros, que corresponda de conformidad con la normatividad vigente que se retendrán a favor del ente territorial al momento de realizar el pago de la respectiva orden. En todo caso, la ESU asumirá que dichos conceptos se encuentran incluidos en la respectiva propuesta económica.

	PLIEGOS DE CONDICIONES SPVA	Código: FT-M6-GC-10
		Versión: 10
		Página 15 de 50

6.7. Tasas y contribuciones:

Al formular la oferta, el proponente acepta que estarán a su cargo todos los impuestos, tasas y contribuciones establecidos por las diferentes autoridades nacionales, departamentales o municipales, y dentro de estos mismos niveles territoriales, los impuestos, tasas y contribuciones establecidos por las diferentes autoridades, que incidan en el contrato y las actividades que de él se deriven.

Para efectos de la retención en la fuente por renta, la **ESU** procederá de conformidad con la normatividad tributaria vigente, y en caso de que no haya lugar a ello, el proponente deberá indicar la norma que lo excluye o le otorga la exención.

6.8. Correcciones, aclaraciones o modificaciones a la propuesta:

Toda corrección, aclaración o cambio que se desee realizar a una propuesta ya presentada, deberá efectuarse antes de la fecha de cierre de la Solicitud Privada de Oferta, mediante documento escrito y debidamente firmado por el proponente, y formará parte de la propuesta inicial.

6.9. Rechazo y eliminación de propuestas:

La omisión de los documentos necesarios para la comparación de una oferta con las demás impedirá tenerla en cuenta para la evaluación y posterior adjudicación del contrato. Una vez verificados los requisitos habilitantes, y surtida la etapa de subsanación de estos, en atención a su condición de habilitantes, y de las facultades de la ESU para realizar negociación directa o solicitar ajuste de propuestas, la ESU podrá rechazar y eliminar una o varias propuestas, sin que haya lugar a su evaluación, en cualquiera de los siguientes casos:

- 6.9.2.** Cuando el proponente omita los documentos necesarios que permitan a la ESU realizar la comparación de una oferta con las demás, dicha propuesta no podrá ser tenida en cuenta para la evaluación y posterior selección como adjudicatario del contrato.
- 6.9.3.** Cuando sea extemporánea, es decir, si se presenta después de la fecha y hora fijadas para el cierre del proceso.
- 6.9.4.** Cuando el proponente se halle incurso en alguna de las causales de inhabilidad o incompatibilidad para contratar, según lo dispuesto en la Leyes colombianas. En el evento que la inhabilidad e incompatibilidad sobrevenga en un proponente en un proceso contractual, se entiende que renuncia a la participación y a los derechos adquiridos en el mismo. Si sobreviene la inhabilidad o incompatibilidad en un contratista, deberá realizarse la cesión del contrato, previa autorización de la **ESU**.
- 6.9.5.** Cuando el proponente no acredite las calidades de participación establecidas en estos pliegos de condiciones y cuando no anexe la documentación señalada en la presente Solicitud Privada de Oferta.
- 6.9.6.** Cuando se adicione o se suprima algún ítem, o se modifique o altere su

	PLIEGOS DE CONDICIONES SPVA	Código: FT-M6-GC-10
		Versión: 10
		Página 16 de 50

descripción, unidades o cantidades, o cuando no se consigne el precio unitario de uno o varios ítems en el Anexo No. 2 - Formulario de precios y cantidades.

- 6.9.7. Cuando se adicione, modifique o se suprima algún ítem de los anexos requerido para evaluar la oferta.
- 6.9.8. Cuando la propuesta se presente en forma subordinada al cumplimiento de cualquier condición.
- 6.9.9. Si el proponente ofreciere un plazo superior para la ejecución del contrato al establecido en estos pliegos de condiciones.
- 6.9.10. Por no considerar las modificaciones a los pliegos de condiciones que mediante adendas haya hecho la **ESU**.
- 6.9.11. Si el proponente se encuentra inscrito en el Boletín de responsables Fiscales (Artículo 60, Ley 610 de 2000).
- 6.9.12. Cuando un oferente presente varias ofertas, directamente o por interpuesta persona, bajo el mismo nombre o con nombres diferentes, como es el caso, entre otros, de dos o más personas jurídicas que tienen el mismo representante legal; o de una persona natural que a su vez es parte de la administración o dirección de una persona jurídica. Cuando varias personas jurídicas tengan el mismo representante legal, o socios comunes, solo podrá presentarse a la selección una de ellas.
- 6.9.13. Cuando la propuesta esté incompleta, en cuanto a que no cumple lo especificado o no incluye algún documento que, de acuerdo con estos pliegos de condiciones, se requiera adjuntar y dicha deficiencia impida la comparación objetiva con otras ofertas.
- 6.9.14. Cuando el proponente presente documentos o información inexacta o cuando el proponente haya tratado de interferir o influenciar indebidamente en la evaluación de las propuestas o en la adjudicación del contrato.
- 6.9.15. Cuando el proponente una vez requerido por la Entidad no allegue las aclaraciones y/o explicaciones solicitadas por ésta; cuando no cumpla con lo solicitado en dicho requerimiento, o cuando allegue la respuesta a los requerimientos por fuera del plazo que se le fije para ello, impidiendo evaluar con precisión los términos de la oferta.
- 6.9.16. Cuando el proponente no cumpla con todas las especificaciones técnicas exigidas por la **ESU** en estos pliegos de condiciones.
- 6.9.17. Cuando el proponente presente una propuesta alternativa inferior a las especificaciones técnicas descritas en estos pliegos de condiciones.

	PLIEGOS DE CONDICIONES SPVA	Código: FT-M6-GC-10
		Versión: 10
		Página 17 de 50

6.9.18. Cuando no aporte completamente diligenciados y firmados los anexos de la presente Solicitud Privada de Oferta, que impidan la comparación objetiva de ofertas.

6.9.19. Cuando los datos suministrados por algún oferente no sean acordes con la realidad o esté ocultando información que no permita una comparación objetiva con los demás proponentes.

6.9.20. Cuando el proponente altere su propuesta en cuanto a los factores de evaluación.

6.9.21. Cuando la propuesta exceda el presupuesto oficial estimado por la **ESU**, sin perjuicio de los mecanismos de ajuste económico y negociación directa dispuestos en el Reglamento de Contratación de la Entidad.

6.9.22. La no inclusión con la oferta de cualquiera de los requisitos o documentos necesarios para la evaluación de la oferta.

6.9.23. Cuando la presentación de la oferta a través del portal de contratación se haya realizado indebidamente conforme a lo establecido en el numeral 4.3 - Forma de entrega de propuestas - Página web.

6.9.24. Cuando la oferta sea presentada por un proponente diferente a los invitados a participar en el presente proceso de selección, lo cual es indicado en el numeral 9.3 del presente pliego de condiciones.

NOTA: La **ESU** se reserva el derecho de verificar la información suministrada y solicitada y en caso de ser necesario requerirá información adicional. La falta de veracidad en la información, así como en los documentos aportados, será motivo suficiente para que la propuesta no sea considerada para la evaluación.

6.10. Única Oferta

Si se presentare una única oferta, la **ESU** podrá aceptarla, siempre que cumpla los criterios de selección y evaluación definidos en estos pliegos de condiciones.

6.11. Ajuste económico:

Cuando las propuestas recibidas sean consideradas económicamente inconvenientes, previos los estudios y análisis pertinentes, se decidirá si se procede al ajuste económico, con arreglo a los principios señalados en el Reglamento de Contratación. En este caso se solicitará a los proponentes que cumplan con los requisitos exigidos en los pliegos de condiciones, cuyo valor económico se considere inconveniente, que presenten nueva propuesta económica, dentro del término que para tal fin se establezca, vencido el cual se procederá a su evaluación. Durante la etapa de ajuste económico ningún proponente podrá retirar su oferta, introducir modificaciones diferentes a las económicas, o hacerla más desfavorable.

	PLIEGOS DE CONDICIONES SPVA	Código: FT-M6-GC-10
		Versión: 10
		Página 18 de 50

6.12. Negociación directa:

Cuando existiendo una sola oferta que cumpla con los requisitos exigidos en los pliegos de condiciones, cuyo valor económico supere el presupuesto oficial o se considere que se pueden obtener mejores condiciones comerciales en este evento se permitirán cambios de las condiciones técnicas siempre que sea favorable y conveniente para la Entidad. En este caso se solicitará al proponente que presente nueva propuesta económica. Durante la etapa de negociación directa el proponente no podrá retirar su oferta.

6.13. Visitas:

Durante el desarrollo de la verificación de los documentos de la oferta, la ESU podrá realizar visitas a las instalaciones de los proponentes, con el fin de confrontar la realidad de la información suministrada.

7. Verificación y evaluación de propuestas

7.3.Requisitos Jurídicos:

Para la presentación de las propuestas, los interesados en participar deberán cumplir integralmente con los documentos solicitados en los pliegos condiciones.

7.4.Requisitos Técnicos:

Para la presentación de las propuestas los oferentes interesados en participar deberán acreditar las siguientes condiciones técnicas:

7.4.2. Experiencia: El contratista debe acreditar experiencia:

- a. Experiencia general: El proponente con su oferta deberá acreditar en al menos tres (3) contratos ejecutados de proyectos de Telecomunicaciones, sistemas inalámbricos, cableado Estructurado, Networking, cuyo valor sea mayor o igual a 30 SMMLV.
- b. Con la prestación de la propuesta el oferente deberá presentar los respectivos certificados que acreditan lo solicitado.
- c. En cumplimiento del Decreto 1860 de 2021, se estipulan como criterios diferenciales de experiencia para emprendimientos, empresas de mujeres y MiPymes los que a continuación se relacionan:
 - **Emprendimientos y empresas de mujeres:** los oferentes que habiliten esta condición deberán presentar con su propuesta **al menos dos (2) certificados**, constancias o copia de contratos con actas de liquidación, **ejecutados** (no se aceptan contratos en ejecución), cuyo objeto esté relacionado con Telecomunicaciones, sistemas inalámbricos, cableado Estructurado, Networking, cuyo valor sea mayor o igual a 20 SMMLV. Para tal fin deberá diligenciar el **Anexo No. 7.1 - Relación de Experiencia Emprendimientos y empresas de mujeres.**

7.4.3. Certificaciones:

El proponente deberá anexar en su propuesta, Certificado de fábrica o como distribuidor autorizado de la solución propuesta.

7.4.4. Personal

a) **Ingeniero director del proyecto – Dedicación 50%:** Un (1) Ingeniero electrónico, electricista, o afín, deberá presentar:

- Título de acuerdo con lo requerido.
- Deberá adjuntar matricula profesional.
- Experiencia general mínima de tres (3) años contados a partir de la obtención de la matricula profesional.
- Certificar experiencia en al menos dos (2) proyectos en implementación, instalación y/o mantenimiento de cableado estructurado, Networking y/o conectividad Inalámbrica.

b) **Tecnólogo Coordinador – Dedicación 100%:** Un (1) tecnólogo en electrónica, electricidad, sistemas, afín, y deberá presentar:

- Título de acuerdo con lo requerido.
- Experiencia mínima de tres (3) años a partir de la obtención del título.
- Deberá certificar participación en al menos un (1) proyecto de sistemas de conectividad Inalámbrica o cableado estructurado.

c) **Personal técnico - Dedicación 100%:** mínimo una (1) persona, Bachiller, técnicos o tecnólogos con conocimientos en sistemas y/o telecomunicaciones o afines, y deberán presentar:

- Título de acuerdo con lo requerido.
- Deberá certificar participación en al menos dos (2) proyectos de sistemas de telecomunicaciones que involucren cableado estructurado.
- Deberán contar con certificado vigente de trabajo en alturas, suscrito por una entidad certificada, e inferior a un (1) año.

d) **Tecnólogo y/o profesional en Salud Ocupacional – Dedicación 50%:** Adjuntar hojas de vida y soportes requeridos en este ítem de manera muy ordenada.

- Título de acuerdo con lo requerido.
- Certificar experiencia específica mínima de dos (2) años a partir de la obtención del título.
- Deberá contar con certificado vigente de trabajo en alturas, e inferior a un (1) año.
- Deberá contar con certificado de Curso Nivel Coordinador de Trabajo Seguro en alturas.
- Certificar experiencia en al menos un proyecto donde se haya trabajado panoramas de riesgo y gestión de incidentes.

	PLIEGOS DE CONDICIONES SPVA	Código: FT-M6-GC-10
		Versión: 10
		Página 20 de 50

Con la presentación de la propuesta el oferente deberá entregar las hojas de vida, documentos y/o certificados que acrediten la experiencia del personal anteriormente requerido.

NOTA: El Supervisor del contrato por parte de la ESU, podrá solicitar en cualquier momento que se incremente el número de personal técnico, de acuerdo con las actividades, el avance del cronograma de ejecución y según el plazo de ejecución definido.

Las certificaciones presentadas deben contener de manera explícita la información requerida en el pliego de condiciones para su validación.

La ESU, podrá verificar la información contenida en los certificados, podrá escoger de manera aleatoria cualquiera de ellos para ser verificado, así mismo podrá solicitar aclaración respecto al contenido de estos.

En el evento que las certificaciones expedidas por el contratante no contengan la información mínima requerida, el ofertante podrá allegar con su propuesta documentos adicionales que permitan a la empresa verificar la información no contenida en el certificado.

No se aceptan certificaciones de contratos que se encuentren suspendidos.

Nota 2: Respecto de emprendimientos y empresas de mujeres, podrá acreditarse con dos (2) certificados, los cuales podrán sumar el 50% del valor indicado en el presente numeral, es decir, la suma de 20 SMLMV.

7.5. Factores de Evaluación

La **ESU** verificará los requisitos habilitantes de la oferta que haya presentado el menor valor entre todas las propuestas allegadas. La verificación de los requisitos habilitantes se realizará de acuerdo con la Ley y las exigencias establecidas en los pliegos de condiciones, los cuales serán de carácter técnico y jurídico.

La **ESU** podrá solicitar las aclaraciones que considere pertinentes, las cuales deberán ser resueltas por el proponente en el término concedido por la Entidad para ello. En caso de que éste se considere no habilitado, se procederá a la verificación del proponente ubicado en segundo lugar y así sucesivamente.

Factor de evaluación: El único factor de evaluación que utilizará la Entidad para la selección del proveedor será el menor precio ofrecido en el total de la propuesta. Para tal fin deberá diligenciar el **Anexo No. 2 - Formulario de precios y cantidades**.

7.6. Corrección aritmética:

En caso de requerirse, se aplicará la corrección aritmética, la cual consiste en la verificación de las operaciones aritméticas realizadas sobre los cuadros de especificaciones

	PLIEGOS DE CONDICIONES SPVA	Código: FT-M6-GC-10
		Versión: 10
		Página 21 de 50

técnicas. En virtud de esta corrección, se revisará y determinará si existen errores en los precios de la propuesta.

En el caso de discrepancias entre el valor total de un ítem y el producto de su precio unitario por la cantidad, se verificará que la cantidad sea la establecida en los pliegos de condiciones y procederá a corregirse.

Si la cantidad es correcta y hay discrepancias entre el valor total y el producto de la cantidad por el precio unitario, se tomará como correcto el precio unitario y se modificará el valor total.

Las correcciones efectuadas según el procedimiento anterior son de forzosa aceptación para los proponentes.

7.7. Precios artificialmente bajos:

En caso de encontrarse ofertas con valor artificialmente bajos, se requerirá al oferente para que explique las razones que sustentan el valor ofrecido y una vez analizadas dichas razones se decidirá si se rechaza la oferta o se continúa con el análisis de esta.

7.8. Criterios de desempate:

En caso de empate en el puntaje total de dos o más ofertas, la ESU utilizará los criterios de desempate establecidos en el artículo 35 de la Ley 2069 de 2020 conforme los medios de acreditación establecidos en el artículo 2.2.1.2.4.2.17 del Decreto 1860 de 2021, de forma sucesiva y excluyente para seleccionar al oferente favorecido, respetando en todo caso los compromisos internacionales vigentes, conforme se establece a continuación:

1. Preferir la oferta de bienes o servicios nacionales frente a la oferta de bienes o servicios extranjeros. Para acreditar este factor de desempate se tendrán en cuenta las definiciones de que trata el artículo 2.2.1.1.3.1., en concordancia con el artículo 2.2.1.2.4.2.9. del Decreto 1082 de 2015, Único Reglamentario del Sector Administrativo de Planeación Nacional, que trata del puntaje para la promoción de la industria nacional en los Procesos de Contratación de servicios. Para estos efectos, incluso se aplicará el inciso tercero de la definición de Servicios Nacionales establecida en el artículo 2.2.1.1.3.1., citado anteriormente.

Cuando es un servicio prestado por una persona natural debe presentar la Cédula de Ciudadanía que certifica la nacionalidad o la visa de residencia. Cuando es un servicio prestado por una persona jurídica nacional será verificado con el certificado de existencia y representación legal, si el domicilio de la persona jurídica está dentro del territorio nacional

2. Preferir la propuesta de la mujer cabeza de familia. Su acreditación se realizará en los términos del parágrafo del artículo 2 de la Ley 82 de 1993, modificado por el artículo 1 de la Ley 1232 de 2008, o la norma que lo modifique, aclare, adicione o sustituya. Es decir, la condición de mujer cabeza de familia y la cesación de esta se otorgará desde el momento en que ocurra el respectivo evento y se declare ante un notario. En la

declaración que se presente para acreditar la calidad de mujer cabeza de familia deberá verificarse que la misma dé cuenta del cumplimiento de los requisitos establecidos en el artículo 2 de la Ley 82 de 1993, modificado por el artículo 1 de la Ley 1232 de 2008.

Igualmente, se preferirá la propuesta de la mujer víctima de violencia intrafamiliar, la cual acreditará dicha condición de conformidad con el artículo 21 de la Ley 1257 de 2008, esto es, cuando se profiera una medida de protección expedida por la autoridad competente. En virtud del artículo 16 de la Ley 1257 de 2008, la medida de protección la debe impartir el comisario de familia del lugar donde ocurrieron los hechos y, a falta de este, del juez civil municipal o promiscuo municipal, o la autoridad indígena en los casos de violencia intrafamiliar en las comunidades de esta naturaleza.

En el caso de las personas jurídicas se preferirá a aquellas en las que participen mayoritariamente mujeres cabeza de familia y/o mujeres víctimas de violencia intrafamiliar, para lo cual el representante legal o el revisor fiscal, según corresponda, presentará un certificado, mediante el cual acredita, bajo la gravedad de juramento, que más del cincuenta por ciento (50 %) de la composición accionaria o cuota parte de la persona jurídica está constituida por mujeres cabeza de familia y/o mujeres víctimas de violencia intrafamiliar. Además, deberá acreditar la condición indicada de cada una de las mujeres que participen en la sociedad, aportando los documentos de cada una de ellas, de acuerdo con los dos incisos anteriores.

Finalmente, en el caso de los proponentes plurales, se preferirá la oferta cuando cada uno de los integrantes acredite alguna de las condiciones señaladas en los incisos anteriores de este numeral.

De acuerdo con los artículos 5 y 6 de la Ley 1581 de 2012 reglamentada por el Decreto 1081 de 2015, el titular de la información de estos datos sensibles, como es el caso de las mujeres víctimas de violencia intrafamiliar, deberá autorizar de manera previa y expresa el tratamiento de esta información, como requisito para el otorgamiento del criterio de desempate.

3. Preferir la propuesta presentada por el proponente que acredite en las condiciones establecidas en la ley que por lo menos el diez por ciento (10%) de su nómina está en condición de discapacidad, de acuerdo con el artículo 24 de la Ley 361 de 1997, debidamente certificadas por la oficina del Ministerio del Trabajo de la respectiva zona, que hayan sido contratados con por lo menos un (1) año de anterioridad a la fecha de cierre del Proceso de Contratación o desde el momento de la constitución de la persona jurídica cuando esta es inferior a un (1) año y que manifieste adicionalmente que mantendrá dicho personal por un lapso igual al término de ejecución del contrato.

Si la oferta es presentada por un proponente plural, el integrante que acredite que el diez por ciento (10%) de su nómina está en condición de discapacidad, en los términos del presente numeral, debe tener una participación de por lo menos el veinticinco por

ciento (25%) en la estructura plural y aportar como mínimo el veinticinco por ciento (25%) de la experiencia acreditada en la oferta.

El tiempo de vinculación en la planta referida de que trata este numeral se acreditará con el certificado de aportes a seguridad social del último año o del tiempo de su constitución cuando su conformación es inferior a un (1) año, en el que se demuestren los pagos realizados por el empleador.

4. Preferir la propuesta presentada por el oferente que acredite la vinculación en mayor proporción de personas mayores que no sean beneficiarias de la pensión de vejez, familiar o de sobrevivencia y que hayan cumplido el requisito de edad de pensión establecido en la ley, para ello, la persona natural, el representante legal de la persona jurídica o el revisor fiscal, según corresponda, entregará un certificado, en el que se acredite, bajo la gravedad de juramento, las personas vinculadas en su nómina y el número de trabajadores que no son beneficiarios de la pensión de vejez, familiar o de sobrevivencia y que cumplieron el requisito de edad de pensión. Solo se tendrá en cuenta la vinculación de aquellas personas que se encuentren en las condiciones descritas y que hayan estado vinculadas con una anterioridad igual o mayor a un (1) año contado a partir de la fecha del cierre del proceso. Para los casos de constitución inferior a un (1) año, se tendrá en cuenta a aquellos que hayan estado vinculados desde el momento de la constitución de la persona jurídica.

El tiempo de vinculación en la planta referida, de que trata el inciso anterior, se acreditará con el certificado de aportes a seguridad social del último año o del tiempo de constitución de la persona jurídica, cuando su conformación es inferior a un (1) año, en el que se demuestren los pagos realizados por el empleador.

En el caso de los proponentes plurales, su representante legal acreditará el número de trabajadores vinculados que son personas mayores no beneficiarias de la pensión de vejez, familiar o de sobrevivencia, y que cumplieron el requisito de edad de pensión establecido en la ley, de todos los integrantes del proponente. Las personas enunciadas anteriormente podrán estar vinculadas a cualquiera de sus integrantes.

En cualquiera de los dos supuestos anteriores, para el otorgamiento del criterio de desempate, cada uno de los trabajadores que cumpla las condiciones previstas por la ley, allegará un certificado, mediante el cual acredita, bajo la gravedad de juramento, que no es beneficiario de pensión de vejez, familiar o sobrevivencia, y cumple la edad de pensión; además, se deberá allegar el documento de identificación del trabajador que lo firma.

La mayor proporción se definirá en relación con el número total de trabajadores vinculados en la planta de personal, por lo que se preferirá al oferente que acredite un porcentaje mayor. En el caso de proponentes plurales, la mayor proporción se definirá con la sumatoria de trabajadores vinculados en la planta de personal de cada uno de sus integrantes.

5. Preferir la propuesta presentada por el oferente que acredite que por lo menos el diez por ciento (10%) de su nómina pertenece a población indígena, negra, afrocolombiana, raizal, palanquera, Rrom o gitana, para lo cual, la persona natural, el representante legal o el revisor fiscal, según corresponda, bajo la gravedad de juramento señalará las personas vinculadas a su nómina, y el número de identificación y nombre de las personas que pertenecen a la población indígena, negra, afrocolombiana, raizal, palanquera, Rrom o gitana. Solo se tendrá en cuenta la vinculación de aquellas personas que hayan estado vinculadas con una anterioridad igual o mayor a un (1) año contado a partir de la fecha del cierre del proceso. Para los casos de constitución inferior a un (1) año, se tendrá en cuenta a aquellos que hayan estado vinculados desde el momento de constitución de la persona jurídica.

El tiempo de vinculación en la planta referida, de que trata el inciso anterior, se acreditará con el certificado de aportes a seguridad social del último año o del tiempo de su constitución cuando su conformación es inferior a un (1) año, en el que se demuestren los pagos realizados por el empleador.

Además, deberá aportar la copia de la certificación expedida por el Ministerio del Interior, en la cual acredite que el trabajador pertenece a la población indígena, negra, afrocolombiana, raizal, palenquera, Rrom o gitana, en los términos del Decreto 1152 de 2022, o la norma que lo modifique, sustituya o complemente.

En el caso de los proponentes plurales, su representante legal presentará un certificado, mediante el cual acredita que por lo menos diez por ciento (10%) del total de la nómina de sus integrantes pertenece a población indígena, negra, afrocolombiana, raizal, palanquera, Rrom o gitana. Este porcentaje se definirá de acuerdo con la sumatoria de la nómina de cada uno de los integrantes del proponente plural. Las personas enunciadas anteriormente podrán estar vinculadas a cualquiera de sus integrantes. En todo caso, deberá aportar la copia de la certificación expedida por el Ministerio del Interior, en la cual acredite que el trabajador pertenece a la población indígena, negra, afrocolombiana, raizal, palenquera, Rrom o gitana en los términos del Decreto 2252 de 2022, o la norma que lo modifique, sustituya o complemente.

De acuerdo con el artículo 5 y 6 de la Ley 1581 de 2012, reglamentada por el Decreto 1081 de 2015, el titular de la información de estos datos sensibles, como es el caso de las mujeres víctimas de violencia intrafamiliar, deberá autorizar de manera previa y expresa el tratamiento de esta información, como requisito para el otorgamiento del criterio de desempate.

Debido a que para el otorgamiento de este criterio de desempate se entregan certificados que contienen datos sensibles, de acuerdo con los artículo 5 y 6 de la Ley 1581 de 2012 reglamentada por el Decreto 1081 de 2015, se requiere que el titular de la información de estos, como es el caso de las personas que pertenece a la población indígena, negra, afrocolombiana, raizal, palenquera, Rrom o gitana autoricen de

	PLIEGOS DE CONDICIONES SPVA	Código: FT-M6-GC-10
		Versión: 10
		Página 25 de 50

manera previa y expresa el tratamiento de la información, como requisito para el otorgamiento del criterio de desempate.

6. Preferir la propuesta de personas naturales en proceso de reintegración o reincorporación, para lo cual presentará copia de alguno de los siguientes documentos: i) la certificación en las desmovilizaciones colectivas que expida la Oficina de Alto Comisionado para la Paz, ii) el certificado que emita el Comité Operativo para la Dejación de las Armas respecto de las personas desmovilizadas en forma individual, iii) el certificado que emita la Agencia para la Reincorporación y la Normalización que acredite que la persona se encuentra en proceso de reincorporación o reintegración o iv) cualquier otro certificado que para el efecto determine la Ley. Además, se entregará copia del documento de identificación de la persona en proceso de reintegración o reincorporación.

En el caso de las personas jurídicas, el representante legal o el revisor fiscal, si están obligados a tenerlo, entregará un certificado, mediante el cual acredite bajo la gravedad de juramento que más del cincuenta por ciento (50 %) de la composición accionaria o cuotas partes de la persona jurídica está constituida por personas en proceso de reintegración o reincorporación. Además, deberá aportar alguno de los certificados del inciso anterior, junto con los documentos de identificación de cada una de las personas que está en proceso de reincorporación o reintegración.

Tratándose de proponentes plurales, se preferirá la oferta cuando todos los integrantes sean personas en proceso de reincorporación, para lo cual se entregará alguno de los certificados del inciso primero de este numeral, y/o personas jurídicas donde más del cincuenta por ciento (50 %) de la composición accionaria o cuotas parte esté constituida por personas en proceso de reincorporación, para lo cual el representante legal, o el revisor fiscal, si está obligado a tenerlo, acreditará tal situación aportando los documentos de identificación de cada una de las personas en proceso de reincorporación.

Debido a que para el otorgamiento de este criterio de desempate se entregan certificados que contienen datos sensibles, de acuerdo con los artículos 5 y 6 de la Ley 1581 de 2012 reglamentada por el decreto 1081 de 2015, se requiere que el titular de la información de estos, como son las personas en proceso de reincorporación o reintegración, autoricen a la entidad de manera previa y expresa el manejo de esta información, como requisito para el otorgamiento de este criterio de desempate.

7. Preferir la oferta presentada por un proponente plural siempre que se cumplan las condiciones de los siguientes numerales:
 - 7.1. Esté conformado por al menos una madre cabeza de familia y/o una persona en proceso de reincorporación o reintegración, para lo cual se acreditarán estas condiciones de acuerdo con lo previsto en el inciso 1 del numeral 2 y/o el inciso 1 del numeral 6 del presente artículo; o por una persona jurídica en la cual participe o participen mayoritariamente madres cabeza de familia y/o personas



PLIEGOS DE CONDICIONES SPVA

Código: FT-M6-GC-10

Versión: 10

Página 26 de 50

en proceso de reincorporación o reintegración, para lo cual el representante legal o el revisor fiscal, si están obligados a tenerlo, presentarán un certificado, mediante el cual acrediten, bajo la gravedad de juramento, que más del cincuenta por ciento (50 %) de la composición accionaria o cuota parte de la persona jurídica está constituida por madres cabeza de familia y/o personas en proceso de reincorporación o reintegración. Además, deberá acreditar la condición indicada de cada una de las personas que participen en la sociedad que sean mujeres cabeza de familia y/o personas en proceso de reincorporación o reintegración, aportando los documentos de cada uno de ellos, de acuerdo con lo previsto en este numeral. Este integrante debe tener una participación de por lo menos el veinticinco por ciento (25 %) en el proponente plural.

- 7.2. El integrante del proponente plural de que trata el anterior numeral debe aportar mínimo el veinticinco por ciento (25%) de la experiencia acreditada en la oferta.
- 7.3. En relación con el integrante del numeral 7.1. ni la madre cabeza de familia o la persona en proceso de reincorporación o reintegración, ni la persona jurídica, ni sus accionistas, socios o representantes legales podrán ser empleados, socios o accionistas de otro de los integrantes del proponente plural, para lo cual el integrante del que trata el numeral 7.1. lo manifestará en un certificado suscrito por la persona natural o el representante legal de la persona jurídica.

Debido a que para el otorgamiento de este criterio de desempate se entregan certificados que contienen datos sensibles, de acuerdo los artículo 5 y 6 de la Ley 1581 de 2012 reglamentada por el Decreto 1081 de 2015, se requiere que el titular de la información de estos, como es el caso de las personas en proceso de reincorporación y/o reintegración autoricen de manera previa y expresa el tratamiento de esta información, como requisito para el otorgamiento del criterio de desempate.

8. Preferir la oferta presentada por una Mipyme, lo cual se verificará en los términos del artículo 2.2.1.2.4.2.4 del presente Decreto, en concordancia con el párrafo del artículo 2.2.1.13.2.4 del Decreto 1074 de 2015 y los que lo modifiquen, adicionen o sustituyan.

Asimismo, se preferirá la oferta presentada por una cooperativa o asociaciones mutuales, para lo cual se aportará el certificado de existencia y representación legal expedido por la Cámara de Comercio o la autoridad respectiva. En el caso específico en que el empate se presente entre cooperativas o asociaciones mutuales que tengan el tamaño empresarial de grandes empresas junto con micro, pequeñas o medianas, se preferirá la oferta las cooperativas o asociaciones mutuales que cumplan con los criterios de clasificación empresarial definidos por el Decreto 1074 de 2015 y los que lo modifiquen, adicionen o sustituyan, que sean micro, pequeñas o medianas.

Tratándose de proponentes plurales, se preferirá la oferta cuando cada uno de los integrantes acredite alguna de las condiciones señaladas en los incisos anteriores de este numeral. En el evento en que el empate se presente entre proponentes plurales cuyos integrantes estén conformados únicamente por cooperativas y asociaciones mutuales que tengan la calidad de grandes empresas junto con otras en las que los integrantes tengan la calidad de micro, pequeñas o medianas, se preferirá la oferta de aquellos proponentes plurales en los cuales al menos uno de sus integrantes sea una cooperativa o asociación mutua que cumpla con los criterios de clasificación empresarial definidos por el Decreto 1074 de 2015 y los que lo modifiquen, adicionen o sustituyan, que sean micro, pequeñas o medianas.

9. Preferir la oferta presentada por el proponente plural constituido en su totalidad por micro y/o pequeñas empresas, cooperativas o asociaciones mutuales.

La condición de micro o pequeña empresa se verificará en los términos del artículo 2.2.1.2.4.2.4 del presente Decreto, en concordancia con el párrafo del artículo 2.2.1.13.2.4 del Decreto 1074 de 2015 y los que lo modifiquen, adicionen o sustituyan.

La condición de cooperativa o asociación mutua se acreditará con el certificado de existencia y representación legal expedido por la Cámara de Comercio o la autoridad respectiva. En el evento en que el empate se presente entre proponentes plurales cuyos integrantes estén conformados únicamente por cooperativas y asociaciones mutuales que tengan la calidad de grandes empresas junto con otras en las que los integrantes tengan la calidad de micro, pequeñas o medianas, se preferirá la oferta de aquellos proponentes plurales en los cuáles al menos uno de sus integrantes sea una cooperativa o asociación mutua que cumpla con los criterios de clasificación empresarial definidos por el Decreto 1074 de 2015 y los que lo modifiquen, adicionen o sustituyan, que sean micro, pequeñas o medianas.

10. Preferir al oferente persona natural o jurídica que acredite, de acuerdo con sus estados financieros o información contable con corte al 31 de diciembre del año anterior, que por lo menos el veinticinco por ciento (25 %) del total de sus pagos fueron realizados a Mipyme, cooperativas o asociaciones mutuales por concepto de proveeduría del oferente, efectuados durante el año anterior, para lo cual el proponente persona natural y contador público; o el representante legal de la persona jurídica y revisor fiscal para las personas obligadas por ley; o del representante legal de la persona jurídica y contador público, según corresponda, entregará un certificado expedido bajo la gravedad de juramento, en el que conste que por lo menos el veinticinco por ciento (25%) del total de pagos fueron realizados a Mipyme, cooperativas o asociaciones mutuales.

Igualmente, cuando la oferta es presentada por un proponente plural se preferirá a este siempre que:

- 10.1. Esté conformado por al menos una Mipyme, cooperativa o asociación mutua que tenga una participación de por lo menos el veinticinco por ciento (25%)



PLIEGOS DE CONDICIONES SPVA

Código: FT-M6-GC-10

Versión: 10

Página 28 de 50

en el proponente plural, para lo cual se presentará el documento de conformación del proponente plural y, además, ese integrante acredite la condición de Mipyme, cooperativa o asociación mutual en los términos del numeral 8 del presente artículo;

- 10.2. La Mipyme, cooperativa o asociación mutual aporte mínimo el veinticinco por ciento (25 %) de la experiencia acreditada en la oferta; y
- 10.3. Ni la Mipyme, cooperativa o asociación mutual ni sus accionistas, socios o representantes legales sean empleados, socios o accionistas de los otros integrantes del proponente plural, para lo cual el integrante respectivo lo manifestará mediante un certificado suscrito por la persona natural o el representante legal de la persona jurídica.

En el evento en que el empate se presente entre proponentes plurales, que cumplan con los requisitos de los incisos anteriores, cuyos integrantes estén conformados únicamente por cooperativas y asociaciones mutuales que tengan la calidad de grandes empresas junto con otras en las que los integrantes tengan la calidad de micro, pequeñas o medianas, se preferirá la oferta de aquellos proponentes plurales en los cuales al menos uno de sus integrantes sea una cooperativa o asociación mutual que cumpla con los criterios de clasificación empresarial definidos por el Decreto 1074 de 2015 y los que lo modifiquen, adicione o sustituyan, que sean micro, pequeñas o medianas.

11. Preferir las empresas reconocidas y establecidas como Sociedad de Beneficio e Interés Colectivo o Sociedad BIC, del segmento Mipymes, para lo cual se presentará el certificado de existencia y representación legal en el que conste el cumplimiento a los requisitos del artículo 2 de la Ley 1901 de 2018, o la norma que la modifique o la sustituya. Asimismo, acreditará la condición de Mipyme en los términos del numeral 8 del presente artículo.

Tratándose de proponentes plurales, se preferirá la oferta cuando cada uno de los integrantes acredite las condiciones señaladas en el inciso anterior de este numeral.

12. Utilizar un método aleatorio para seleccionar al oferente, el cual deberá estar establecido previamente en el pliego de condiciones, invitación o documento que haga sus veces.

La ESU ordena a los proponentes empatados en orden de entrega de la propuesta. Una vez ordenados, le asigna un número entero a cada uno de estos de forma ascendente, de tal manera que al primero de la lista le corresponde el número 1.

Seguidamente, la entidad debe tomar la parte entera (números a la izquierda de la coma decimal) de la TRM del día siguiente de la presentación de la oferta. La ESU

	PLIEGOS DE CONDICIONES SPVA	Código: FT-M6-GC-10
		Versión: 10
		Página 29 de 50

debe dividir esta parte entera entre el número total de proponentes en empate, para posteriormente tomar su residuo y utilizarlo en la selección final.

Realizados estos cálculos, la ESU seleccionará al proponente que presente coincidencia entre el número asignado y el residuo encontrado. En caso de que el residuo sea cero (0), la ESU seleccionará al proponente con el mayor número asignado. De la aplicación del método aleatorio y su resultado se dejará constancia en el informe final de evaluación.

7.9. Terminación del Proceso:

La **ESU** podrá desestimar por inconveniente la(s) propuesta(s) o terminar en cualquier momento el proceso de Solicitud Privada de Oferta, en el evento en que no se presente ningún proponente, o ninguna oferta se ajuste a los pliegos de condiciones o, en general, cuando existan motivos que impidan la selección objetiva.

7. Condiciones generales del contrato

7.1. Objeto del contrato:

El CONTRATISTA se obliga con la ESU al **“Suministro e instalación de Cableado estructurado incluyendo equipos con acceso inalámbrico (Acces Point) para la Cuarta Brigada del Ejército Nacional de conformidad con la solicitud realizada por la Secretaría de Seguridad y Convivencia del Distrito Especial de Medellín.”** de conformidad con las condiciones definidas en estos Pliegos de Condiciones, la propuesta elegida y adendas si las hubiere.

7.2. Documentos del contrato:

Forman parte del contrato los siguientes documentos, y a él se consideran incorporados:

- ✓ Los pliegos de condiciones y sus anexos que sirvieron de base para la elaboración de la propuesta, con sus adendas si las hubiere.
- ✓ La propuesta presentada por el CONTRATISTA y aceptada por la **ESU**. En caso de presentarse disparidad entre la propuesta seleccionada y los pliegos de condiciones, el Contratista acepta expresamente que prevalecerán los pliegos de condiciones.
- ✓ Todos los documentos que se generen para el perfeccionamiento y ejecución del contrato y todos los que se generen durante su ejecución.

El contrato resultante se registrará por el Reglamento de Contratación, expedido por la Junta Directiva de la **ESU**

7.3. Perfeccionamiento del Contrato:

Comunicada la decisión de aceptación de oferta, la **ESU** dispondrá hasta de cinco (5) días hábiles para elaborar y entregar el respectivo CONTRATO al proponente favorecido, quien deberá presentarse a suscribirlo, dentro de los dos (2) días hábiles siguientes a su notificación. Si el oferente seleccionado no lo suscribe dentro de este término, quedará a favor de la **ESU**, en calidad de sanción, la garantía constituida para responder por la

	PLIEGOS DE CONDICIONES SPVA	Código: FT-M6-GC-10
		Versión: 10
		Página 30 de 50

seriedad de la oferta, sin menoscabo de las acciones legales conducentes al reconocimiento de perjuicios causados y no cubiertos por dicha garantía. En este evento, la **ESU**, podrá seleccionar dentro de los quince (15) días hábiles siguientes, al proponente calificado en segundo lugar, de conformidad con el orden de elegibilidad establecido, siempre y cuando la oferta le sea igualmente favorable.

Dentro de los dos (2) días siguientes el adjudicatario deberá proceder con la firma del contrato y allegar la documentación requerida para su perfeccionamiento, incluida la garantía única de cumplimiento exigida en el contrato con sus anexos. En el evento de tardanza en la constitución de la garantía única de cumplimiento, el CONTRATISTA será responsable por cualquier omisión frente las fechas de cobertura de los eventos amparados.

7.4. Imputación Presupuestal:

Las obligaciones económicas causadas con ocasión de la ejecución del contrato derivado de esta Solicitud Privada de Oferta serán pagadas con recursos del Contrato Interadministrativo No. 4600094457 de 2022 celebrado entre la ESU y el Distrito Especial de Ciencia, Tecnología e Innovación de Medellín -Secretaría de Seguridad y Convivencia. Para el efecto se cuenta con certificado de disponibilidad presupuestal No. 2022000983, por lo que el valor estimado para el presente proceso de selección se detalla a continuación: CUARENTA Y DOS MILLONES QUINIENTOS CINCUENTA Y SEIS MIL CIENTO NOVENTA Y DOS MILLONES DE PESOS M/L (\$42.556.192).

7.5. Titular destinatario:

El titular de los bienes y/o servicios objeto de este proceso de contratación será el Distrito Especial de Ciencia, Tecnología e Innovación de Medellín -Secretaría de Seguridad y Convivencia.

7.6. Plazo:

El plazo del contrato objeto de la presente Solicitud Privada de Oferta será hasta el **CINCO (5) de diciembre de 2022**, una vez aprobada la garantía única de cumplimiento por la Unidad de Gestión Jurídica de la ESU. En todo caso el plazo del contrato podrá adicionarse, antes de su vencimiento mediante documento suscrito por las partes.

7.7. Forma de pago:

- ✓ La **ESU** cancelará el valor del contrato mediante, pagos parciales; con el recibo de cumplimiento de la prestación del servicio por parte del Supervisor del contrato. La respectiva factura debe cumplir con los requisitos de las normas fiscales establecidas en el artículo 617 del Estatuto Tributario. La fecha de la factura debe corresponder al mes de su elaboración, y en ella constará el número del contrato y, el concepto del bien o servicio que se está cobrando
- ✓ El contratista deberá acreditar la efectiva prestación del servicio y/o producto por medio de una constancia de recibo firmada por el beneficiario. Una vez aprobada la constancia de recibo por parte del Supervisor del contrato, éste emitirá el recibo a entera satisfacción del producto y/o servicio contratado.
- ✓ Las retenciones en la fuente a que hubiere lugar y todo impuesto, tasa o contribución

directa o indirecta, Nacional, Departamental o Municipal que se cause con ocasión del contrato serán a cargo exclusivo del contratista.

- ✓ Una vez recibida a satisfacción la factura o cuenta de cobro correspondiente, la ESU tendrá treinta (30) días calendario para proceder a su pago. En caso de incurrir en mora en los pagos, la ESU reconocerá al CONTRATISTA un interés equivalente al DTF anual de manera proporcional al tiempo de retraso.
- ✓ Al momento de entregar la factura, ésta deberá estar acompañada con el certificado de pago de aporte de sus empleados al Sistema de Seguridad Social Integral y a las Entidades que administran recursos de naturaleza parafiscal; y la carta donde se especifique la Entidad y el número de cuenta bancaria a la cual se le deberá realizar el pago.

7.8. Entregas Parciales:

En desarrollo del contrato que resultare de esta Solicitud Privada de Oferta se admitirán entregas parciales, optimizando los tiempos de entregas por ítems. En todo caso el o los futuros contratistas deberán entregar la totalidad de los elementos adjudicados, de conformidad con el plazo establecido en estos pliegos de condiciones.

7.9. Lugar de entrega:

La entrega de los elementos y equipos a adquirir se hará en las instalaciones de la Secretaría de Seguridad y Convivencia del Distrito Especial de Medellín, o en el que defina la ESU, previa coordinación con el Supervisor del contrato.

7.10. Garantía contractual:

El Contratista se obliga a constituir a favor de “La Empresa para la Seguridad y Soluciones Urbanas - ESU Y/O DISTRITO ESPECIAL DE CIENCIA, TECNOLOGÍA E INNOVACIÓN DE MEDELLÍN”, una garantía única de las expedidas para Entidades estatales que ampare el cumplimiento de las obligaciones contractuales, otorgada por una compañía de seguros autorizada para operar en Colombia por la Superintendencia Financiera y preferiblemente con poderes decisorios en el Distrito Especial de Medellín:

Garantías y Mecanismos de cobertura del riesgo: El Contratista se obliga a garantizar el cumplimiento de las obligaciones surgidas a favor de la ESU, con ocasión de la ejecución del contrato, de acuerdo con la siguiente tabla:

COMPONENTE No. 1. Suministro de Cableado estructurado incluyendo equipos con acceso inalámbrico (Acces Point) para la Cuarta Brigada del Ejército Nacional.

AMPARO	SUFICIENCIA	VIGENCIA
Cumplimiento	20%	con una vigencia igual a la duración del contrato y seis (6) meses más
Calidad del servicio	20%	con una vigencia igual a la duración del contrato y un (1) año más

	PLIEGOS DE CONDICIONES SPVA	Código: FT-M6-GC-10
		Versión: 10
		Página 32 de 50

Salarios, prestaciones sociales e indemnizaciones al personal	10%	con vigencia igual al plazo del contrato y tres (3) años más
Responsabilidad civil extracontractual:	Doscientos (200) SMMLV.	Su vigencia será igual al plazo del contrato.

COMPONENTE No. 2: Instalación de Cableado estructurado incluyendo equipos con acceso inalámbrico (Acces Point) para la Cuarta Brigada del Ejército Nacional .

AMPARO	SUFICIENCIA	VIGENCIA
Cumplimiento	20%	con una vigencia igual a la duración del contrato y seis (6) meses más
Calidad del bien y/o equipos	20%	con una vigencia igual a la duración del contrato y un (1) año más
Calidad y correcto funcionamiento de bienes	20%	con una vigencia igual a la duración del contrato y un (1) año más

El Contratista deberá reponer el monto de la garantía cada vez que, en razón a los requerimientos o sanciones impuestas, el mismo se disminuyere o agotare. Sí el Contratista se negare a constituir o a reponer la garantía exigida, la ESU podrá dar por terminado el contrato en el estado en que se encuentre, sin que haya lugar a reconocer o pagar indemnización alguna.

7.11. Evaluación

De conformidad con la política de evaluación de proveedores establecida por la Entidad se realizarán evaluaciones durante la vigencia del contrato que se derive de la contratación. La evaluación estará a cargo del Supervisor de la ESU de conformidad con la información aportada por cliente y en el formato que se establezca para el efecto. El resultado de esta evaluación se tendrá en cuenta para eventuales modificaciones del contrato. No obstante, estas modificaciones serán potestativas de la ESU.

7.12. Supervisión:

Una vez aceptada la propuesta de uno o varios proponentes cuando haya lugar, la **ESU**, designará uno o más supervisores, quienes tendrán la facultad de inspeccionar en cualquier tiempo, la ejecución del contrato, y verificando el estricto cumplimiento del contrato.

De acuerdo con la necesidad de la **ESU**, el Supervisor del contrato coordinará la entrega de informes periódicos en medio físico y/o digital, acompañado de documentación soporte, tales como: registros fotográficos, actas y demás evidencias que permitan hacer

	PLIEGOS DE CONDICIONES SPVA	Código: FT-M6-GC-10
		Versión: 10
		Página 33 de 50

seguimiento al cumplimiento de las obligaciones pactadas.

7.13. Cesión de contrato:

EL CONTRATISTA no podrá ceder total o parcialmente su posición contractual sin la autorización previa, expresa y escrita de la ESU. EL CONTRATISTA tampoco podrá ceder total o parcialmente derechos u obligación contractual alguna sin la autorización previa, expresa y escrita de la ESU.

7.14. Suspensión temporal del contrato:

Por circunstancias de fuerza mayor o caso fortuito se podrá, de común acuerdo entre las partes, suspender temporalmente la ejecución del Contrato, mediante la suscripción de un acta donde conste tal evento, sin que, para efectos del plazo extintivo, se compute el tiempo de la suspensión.

Se considerará como fuerza mayor o caso fortuito, el suceso que no es posible predecir y que está determinado por circunstancias no imputables al Contratista o a la ESU que impidan totalmente el trabajo u obligue a disminuir notablemente su ritmo, como, por ejemplo, catástrofes, guerras, huelgas causadas por razones no imputables al Contratista o a la ESU, u otros similares.

La situación de fuerza mayor o caso fortuito deberá ser demostrada por el Contratista, y en tal evento tendrá derecho a la ampliación del plazo, pero no a indemnización alguna. Sin embargo, esto no lo exonerará de su obligación de constituir y mantener vigentes las garantías estipuladas en el contrato, y de la responsabilidad por los daños que sufra la ESU por no haberlas constituido o mantenidos vigentes. Pese a que en las respectivas órdenes no se disponga esta cláusula, se entenderá pactada por ministerio de estos pliegos de condiciones.

7.15. Cláusula penal pecuniaria:

De conformidad con el artículo 1592 del Código Civil Colombiano, las partes convienen que, en caso de incumplimiento del CONTRATISTA en las obligaciones del contrato, o de la terminación del mismo por hechos imputables a él, pagará a la ESU en calidad de cláusula penal pecuniaria una suma equivalente al diez por ciento (10%) del valor total del contrato. El valor pactado de la presente cláusula penal es el de la estimación anticipada de perjuicios, no obstante, la presente cláusula no impide el cobro de todos los perjuicios adicionales que se causen sobre el citado valor.

7.16. Indemnidad:

EL CONTRATISTA mantendrá indemne a la ESU, es decir, libre de asumir cualquier indemnización o pago originado en reclamaciones de terceros y que se deriven de actuaciones del CONTRATISTA, de sus subcontratistas o dependientes. Por lo anterior, EL CONTRATISTA asumirá todos los gastos e indemnizaciones a que haya lugar por los reclamos, demandas, acciones legales, y en general costos asociados a las mismas que se sustenten u originen en daños materiales, personales, o en general a intereses jurídicos de terceros, ocasionados durante la ejecución del contrato y obligaciones contempladas en el contrato. En caso de que se formule reclamo, demanda o acción legal contra de la ESU por

	PLIEGOS DE CONDICIONES SPVA	Código: FT-M6-GC-10
		Versión: 10
		Página 34 de 50

asuntos, que según el contrato sean de responsabilidad del CONTRATISTA se le comunicará a la mayor brevedad para que adopte oportunamente las medidas previstas por la ley y el contrato, para mantener la indemnidad aquí pactada y adelante los trámites para llegar a un arreglo del conflicto cuando ello fuera posible.

7.17. Utilización de mecanismos de solución directa en las controversias contractuales:

La ESU y el contratista buscarán solucionar en forma ágil, rápida y directa las diferencias y discrepancias surgidas de la actividad contractual. Para tal efecto, al surgir las diferencias acudirán al empleo de los mecanismos de solución de controversias contractuales, a la conciliación, a la amigable composición o a la transacción. En todo caso, la implementación de los anteriores mecanismos estará supeditada a la necesidad del servicio por parte de la ESU o de sus clientes.

7.18. Confidencialidad:

En caso de que exista información sujeta a alguna reserva legal, las partes deben mantener la confidencialidad de esta información, la cual deberá estar previamente marcada como tal, para ello, debe comunicar a la otra parte que la información suministrada tiene el carácter de confidencial. Cada una de las partes acuerda mantener la confidencialidad de la información Confidencial de la otra parte durante un periodo de tres años contados a partir de la fecha de revelación.

7.19. Terminación:

El presente contrato se podrá dar por terminado por las siguientes causas: **1)** Cuando se alcance y se cumpla el objeto del contrato. **2)** Por mutuo acuerdo de las partes. **3)** Cuando por razones de fuerza mayor o caso fortuito se haga imposible el cumplimiento del objeto contractual. **4)** Por el incumplimiento del contrato. **5)** Por vencimiento del plazo pactado. **6)** Por las demás causales señaladas en la Ley.

7.20. Liquidación:

El contrato será objeto de liquidación dentro de los cuatro (4) meses siguientes a su terminación.

Dentro de este plazo, las partes acordarán los ajustes, revisiones y reconocimientos a que haya lugar, de los cuales quedará constancia en el acta de liquidación. Si es del caso, para la liquidación se exigirá al CONTRATISTA la ampliación de la vigencia de los amparos y garantías para avalar las obligaciones que deba cumplir con posterioridad a la extinción del contrato.

En todo caso la liquidación del contrato estará sujeta a las disposiciones del reglamento de contratación de la ESU.

7.21. Inhabilidades e incompatibilidades:

El Contratista con la firma del contrato, declara bajo la gravedad de juramento que no se encuentra incurso en ninguna de las causales de inhabilidad e incompatibilidad consagradas en la Constitución y la Ley. La contravención a lo anterior dará lugar a las sanciones de ley.

	PLIEGOS DE CONDICIONES SPVA	Código: FT-M6-GC-10
		Versión: 10
		Página 35 de 50

7.22. Tratamiento de datos:

EL CONTRATISTA asume la obligación de proteger los datos personales a los que acceda con ocasión del contrato, así como las obligaciones que como responsable o encargado le correspondan acorde con la Ley 1581 de 2012 reglamentada por el decreto 1081 de 2015 y sus demás decretos reglamentarios en cuanto le sean aplicables. Por tanto, deberá adoptar las medidas de seguridad, confidencialidad, acceso restringido y de no cesión en relación con los datos personales a los cuales accede, cualquiera que sea la forma de tratamiento. Las medidas de seguridad que deberán adoptarse son de tipo lógico, administrativo y físico acorde a la criticidad de la información personal a la que accede y/o recolecta, para garantizar que este tipo de información no será usada, comercializada, cedida, transferida y no será sometida a tratamiento contrario a la finalidad comprendida en lo dispuesto en el objeto contractual. En caso de tratarse de datos sensibles, de niños, niñas y adolescentes, tales como origen racial, organizaciones sociales, datos socioeconómicos, datos de salud, entre otros, las medidas de seguridad a adoptar serán de nivel alto. EL CONTRATISTA aportará, para la formalización del contrato, copia de su Política de Protección de Datos Personales y de Seguridad de la Información a la ESU, la cual deberá dar cumplimiento a lo establecido en las disposiciones referente a protección de datos personales. EL CONTRATISTA, con la presentación de la oferta manifiesta que conoce la Política de Protección de Datos de la ESU y que, de ser aceptada la oferta en el proceso del asunto, acepta y se compromete a dar cumplimiento a lo establecido en ella y demás protocolos establecidos por la ESU para el tratamiento de datos personales. Igualmente, EL CONTRATISTA se compromete a informar y hacer cumplir a sus trabajadores las obligaciones contenidas en esta cláusula y las demás que contenga la normativa referente a la protección de datos personales, asimismo los trabajadores de EL CONTRATISTA deben conocer y aceptar la Política de Protección de Datos Personales de la ESU. EL CONTRATISTA indemnizará los perjuicios que llegue a causar a EL CONTRATANTE como resultado del incumplimiento de las leyes 1266 de 2008 y 1581 de 2012 reglamentada por el decreto 1081 de 2015, aplicables al tratamiento de la información personal, así como por las sanciones que llegaren a imponerse por violación de la misma. El incumplimiento de las obligaciones derivadas de esta cláusula se considera como un incumplimiento grave por los riesgos legales que conlleva el indebido tratamiento de datos personales, y en consecuencia será considerada justa causa para la terminación del contrato, y dará lugar al cobro de la cláusula penal pactada, sin necesidad de ningún requerimiento, a los cuales renuncia desde ahora.

7.23. Implementación del sistema de gestión de seguridad en el trabajo (SG-SST):

Los oferentes nacionales deberán encontrarse en las adaptaciones que den lugar para la implementación del Sistema de Gestión de la Seguridad y Salud en el Trabajo (SG-SST), de conformidad con el Decreto 1072 de 2015, así como sus modificaciones y los documentos que los complementen. En todo caso previo el inicio de la ejecución del contrato, el contratista deberá presentar las evidencias de las acciones realizadas en la implementación del mencionado, y el cumplimiento de la Resolución 0312 de 2019 del Ministerio del Trabajo.

	PLIEGOS DE CONDICIONES SPVA	Código: FT-M6-GC-10
		Versión: 10
		Página 36 de 50

Para cumplir con este requisito, el oferente deberá aportar la documentación para acreditar la implementación del sistema de gestión de seguridad en el trabajo (SG-SST), establecida en el numeral 6.3.10 de los pliegos de condiciones.

8. Notas

- 8.1. Cualquier inquietud favor hacerla llegar al correo Dtangerife@esu.com.co con copia al correo propuestas@esu.com.co.
- 8.2. A todos los interesados se les solicita que, en caso de decidir no presentarse a ese proceso de Solicitud Privada de Oferta, informar los motivos por los cuales se abstuvo de participar en el proceso. Lo anterior, con el fin de mejorar nuestros procesos de contratación.
- 8.3. **Los proponentes invitados mediante correo electrónico: Energizando Ingeniería y construcción SAS, UT Tecnología 4.0, Unión Temporal Territorios inteligentes.**
- 8.4. La **ESU** realizará la transferencia electrónica a la cuenta informada por el contratista o aliado proveedor; para este último siempre y cuando no esté en mora en otros ingresos de explotación facturada por la **ESU**. La **ESU**, en su condición de entidad contratante, podrá realizar los cruces de cuenta y compensaciones legales que sean necesarias a efectos de garantizar el cumplimiento oportuno de las obligaciones dinerarias a cargo del contratista o los aliados proveedores. El aliado proveedor solo podrá realizar cruce de cuentas o compensación legal de obligaciones dinerarias siempre que medie autorización expresa y escrita por parte de la Gerencia de la **ESU**.

9. Anexos

Instrucciones de diligenciamiento: Diligencie cuidadosamente cada anexo por componente; cualquier error u omisión sustancial conducirá a la descalificación de su oferta; si es subsanable, la **ESU** procederá a su corrección, aplicando el procedimiento descrito en los pliegos de condiciones y en la ley.

A continuación, se enlista los anexos del presente proceso.

- ✓ Anexo No. 1 - Carta de presentación de la propuesta.
- ✓ Anexo No. 2 - Formulario de precios y cantidades
- ✓ Anexo No. 3 - Formato de certificación de aportes a Seguridad Social.
- ✓ Anexo No. 4 - Subcontratación de actividades.
- ✓ Anexo No. 5 - Certificación número de empleados y tipo(s) de riesgo(s) en la arl
- ✓ Anexo No. 6 - Matriz de riesgos
- ✓ Anexo No. 7 – Cumplimiento Especificaciones Técnicas.

	PLIEGOS DE CONDICIONES SPVA	Código: FT-M6-GC-10
		Versión: 10
		Página 37 de 50

**ANEXO No. 1 - CARTA DE PRESENTACIÓN DE LA PROPUESTA
(Utilice papel membrete)**

Medellín, ___ de _____ de 202_

Señores:

EMPRESA PARA LA SEGURIDAD Y SOLUCIONES URBANAS - ESU

Carrera 48 No. 20-114 - Edificio Centro Empresarial Ciudad del Río - torre 3 - piso 5 - Poblado
Medellín - Colombia

Objeto: “Suministro e instalación de Cableado estructurado incluyendo equipos con acceso inalámbrico (Acces Point) para la Cuarta Brigada del Ejército Nacional de conformidad con la solicitud realizada por la Secretaría de Seguridad y Convivencia del Distrito Especial de Medellín.”.

El suscrito _____, en calidad de representante legal de _____ identificada con NIT _____, de acuerdo con los pliegos de condiciones de la Solicitud Privada de Oferta cuyo objeto es la **“Suministro e instalación de Cableado estructurado incluyendo equipos con acceso inalámbrico (Acces Point) para la Cuarta Brigada del Ejército Nacional de conformidad con la solicitud realizada por la Secretaría de Seguridad y Convivencia del Distrito Especial de Medellín.”**, presento la siguiente oferta. En caso de resultar favorecido y ser aceptada nuestra oferta, me comprometo a firmar el contrato correspondiente.

Declaro así mismo que:

1. Tengo facultad legal para firmar y presentar la oferta.
2. Esta oferta y el contrato que llegase a celebrarse sólo a mí me compromete, o a la sociedad que legalmente represento (en caso de persona jurídica).
3. Ninguna Entidad o persona distinta de los firmantes tiene interés comercial en esta propuesta, ni en el contrato que de ella se derive.
4. Conozco las leyes de la República de Colombia que rigen la presente contratación.
5. Conozco, comprendo y acepto las obligaciones que se derivan del Reglamento de Contratación de la **ESU**.
6. Conozco la información general y específica y demás documentos de la contratación y acepto los requisitos en ellos contenidos.
7. Realizaré los trámites necesarios para el perfeccionamiento y ejecución del contrato en el plazo señalado en las condiciones de la Invitación.
8. Ni yo, ni la sociedad que legalmente represento (en caso de persona jurídica), nos encontramos incurso en ninguna de las causales de inhabilidad e incompatibilidad señalada por la constitución política, por la ley 80 de 1993 y demás normas que rigen.



PLIEGOS DE CONDICIONES SPVA

Código: FT-M6-GC-10

Versión: 10

Página 38 de 50

9. Los precios de la propuesta se mantendrán sin variación durante la vigencia de la selección y la ejecución del contrato.
10. Autorizo expresamente a la **ESU** para verificar toda la información incluida en la propuesta.
11. Ofrezco entregar las cantidades que figuran en el formulario de precios y cantidades y valor total de la oferta, así como el cumplimiento de los requerimientos técnicos.
12. Me comprometo a ejecutar, dentro del plazo establecido, el objeto del contrato, según las obligaciones pactadas y los términos prescritos por la Empresa para la Seguridad y Soluciones Urbanas – ESU.
13. Bajo la gravedad de juramento declaro que no me encuentro reportado en el Boletín de responsables fiscales que expide la Contraloría General de la República o en caso de estarlo, tener vigente un acuerdo de pago y me encuentro al día en los pagos.
14. Bajo la gravedad del juramento declaro que no me ha sido notificado por parte de la Cámara de Comercio de ningún recurso de reposición frente a la información contenida en el RUP.
15. Bajo la gravedad del juramento declaro no tengo conflicto de interés, ni los directivos de la sociedad que represento y el equipo de trabajo con que se ejecutarán los servicios contratados.
16. No realizaré reclamación administrativa ni judicial por la terminación anticipada del proceso de selección debido a circunstancias objetivas.
17. Acepto la Matriz de Riesgos del Proceso de contratación contenida en los Pliegos de condiciones de la Presente Solicitud Pública de Oferta.
18. En virtud del artículo 10 de la Ley 2080 de 2021, expresamente acepto que la Empresa para la Seguridad y Soluciones Urbanas - ESU me notifique todos los actos administrativos de carácter particular al correo electrónico: _____
19. Manifiesto de manera inequívoca conocer y aceptar voluntariamente las facultades de negociación directa, ajuste económico, adjudicaciones parciales y demás que se derivan de la naturaleza jurídica de la Entidad contratante.

La dirección comercial donde se pueden remitir o enviar por correo notificaciones relacionadas con esta contratación es _____. Me comprometo a informar a la EMPRESA PARA LA SEGURIDAD Y SOLUCIONES URBANAS - ESU todo cambio de residencia o domicilio que ocurra durante el desarrollo del contrato que se suscriba como consecuencia de esta contratación y hasta su liquidación final.

Atentamente,

Nombre del Representante Legal _____

C. C. No. _____

Dirección de correo _____

Dirección electrónica _____

Ciudad _____

(Firma del Representante Legal)

	PLIEGOS DE CONDICIONES SPVA	Código: FT-M6-GC-10
		Versión: 10
		Página 39 de 50

ANEXO No. 2 - FORMULARIO DE PRECIOS Y CANTIDADES
(Ver formato en Excel)

	PLIEGOS DE CONDICIONES SPVA	Código: FT-M6-GC-10
		Versión: 10
		Página 40 de 50

ANEXO No. 3 - FORMATO DE CERTIFICACIÓN DE APORTES A SEGURIDAD SOCIAL.

Instrucciones de diligenciamiento:

1. Si su empresa NO cuenta con revisor fiscal diligencie (campo resaltados en color amarillo) la opción No. 1.
2. Si su empresa cuenta con revisor fiscal diligencie (campo resaltados en color amarillo) la opción No. 2.

En todo caso para cualquiera de las opciones deberá aportar la documentación que aparece en el pie de página según sea el certificado a expedirse.

Continúa siguiente hoja...



PLIEGOS DE CONDICIONES SPVA

Código: FT-M6-GC-10

Versión: 10

Página 41 de 50

OPCIÓN No. 1

Medellín, ___ de _____ de 202_

ANEXO No. 3 - FORMATO DE CERTIFICACIÓN DE APORTES A SEGURIDAD SOCIAL

EL SUSCRITO REPRESENTANTE LEGAL DE XXXX

CERTIFICA QUE

Yo, (nombre del REPRESENTANTE LEGAL¹), identificado con cédula de ciudadanía No. _____, en mi condición de Representante Legal de (nombre de la empresa o Entidad) identificada con NIT _____, certifico que durante los últimos seis (6) meses calendario legalmente exigibles, la empresa ha realizado el pago de los aportes al sistema de seguridad social y parafiscales exigidos por la ley y se encuentra al día y a paz y salvo por todo concepto relacionado con dichos aportes.

Lo anterior en cumplimiento de lo dispuesto en el artículo 50 de la Ley 789 de 2002 y el artículo 23 de la Ley 1150 de 2007.

Dada en (nombre de la ciudad), a los () días del mes de _____ de 202_

FIRMA _____

NOMBRE DEL REPRESENTANTE LEGAL

DOCUMENTO DE IDENTIDAD

¹ Anexa Fotocopia de la Cédula de Ciudadanía



PLIEGOS DE CONDICIONES SPVA

Código: FT-M6-GC-10

Versión: 10

Página 42 de 50

OPCIÓN No. 2

Medellín, ___ de _____ de 202_

ANEXO No. 3 - FORMATO DE CERTIFICACIÓN DE APORTES A SEGURIDAD SOCIAL.

EL SUSCRITO REVISOR FISCAL DE XXXX

CERTIFICA QUE

Yo, (nombre del REVISOR FISCAL²), identificado con cédula de ciudadanía No. _____, y con Tarjeta Profesional No. _____ de la Junta Central de Contadores, en mi condición de Revisor Fiscal de (nombre de la empresa o Entidad) identificada con NIT. _____, luego de examinar los estados financieros de la empresa de acuerdo con las normas de auditoría generalmente aceptadas en Colombia, certifico que durante los últimos seis (6) meses calendario legalmente exigibles, la empresa ha realizado el pago de los aportes al sistema de seguridad social y parafiscales exigidos por la ley y se encuentra al día y a paz y salvo por todo concepto relacionado con dichos aportes.

Lo anterior en cumplimiento de lo dispuesto en el artículo 50 de la Ley 789 de 2002 y el artículo 23 de la Ley 1150 de 2007.

Dada en (nombre de la ciudad), a los () días del mes de _____ de 202_

FIRMA _____

NOMBRE DEL REVISOR FISCAL

DOCUMENTO DE IDENTIDAD

² Anexar copia: Tarjeta profesional y Certificado de la Junta Central de Contadores vigente.

	PLIEGOS DE CONDICIONES SPVA	Código: FT-M6-GC-10
		Versión: 10
		Página 43 de 50

ANEXO No. 4 - SUBCONTRATACIÓN DE ACTIVIDADES

Consideraciones:

- ✓ Actividad: Descripción de la(s) Actividad(es) a subcontratar.
- ✓ Empresa a subcontratar: Razón social y comercial de la empresa con la que se realizará la subcontratación.
- ✓ Generalidades del subcontratista: Nit, objeto social, domicilio de la empresa con la que se realizará la subcontratación.
 1. Si su empresa va a realizar subcontratación de actividades debe utilizar la opción No. 1
 2. Si su empresa no va realizar subcontratación de actividades debe utilizar la opción No. 2



PLIEGOS DE CONDICIONES SPVA

Código: FT-M6-GC-10

Versión: 10

Página 44 de 50

OPCIÓN No. 1

Medellín, ___ de _____ de 202_.

ANEXO No. 4 - SUBCONTRATACIÓN DE ACTIVIDADES

Señores

EMPRESA PARA LA SEGURIDAD Y SOLUCIONES URBANAS-ESU

Carrera 48 No. 20-114 - Edificio Centro Empresarial Ciudad del Río - torre 3 - piso 5 -Poblado
Medellín - Colombia

El suscrito _____, en calidad de representante legal de _____ identificada con NIT _____, de acuerdo con las condiciones generales de los pliegos de condiciones, especialmente el numeral denominado “cesión del contrato”, informa que:

En caso de ser adjudicado el proceso se realizará subcontratación de actividades comprendidas en el siguiente listado.

ACTIVIDAD	EMPRESA A SUBCONTRATAR	GENERALIDADES DEL SUBCONTRATISTA

Nombre del Representante Legal _____

C. C. No. _____

Dirección de correo _____

Dirección electrónica _____

Ciudad _____



PLIEGOS DE CONDICIONES SPVA

Código: FT-M6-GC-10

Versión: 10

Página 45 de 50

OPCIÓN No. 2

Medellín, ___ de _____ de 202_.

ANEXO No. 4 - SUBCONTRATACIÓN DE ACTIVIDADES

Señores

EMPRESA PARA LA SEGURIDAD Y SOLUCIONES URBANAS-ESU

Carrera 48 No. 20-114 - Edificio Centro Empresarial Ciudad del Río - torre 3 - piso 5 -Poblado
Medellín - Colombia

El suscrito _____, en calidad de representante legal de _____ identificada con NIT _____, de acuerdo con las condiciones generales de los pliegos de condiciones, especialmente numeral denominado “cesión del contrato”, informa que:

En caso de ser adjudicado el proceso **NO** se realizará subcontratación de actividades.

Nombre del Representante Legal _____

C. C. No. _____

Dirección de correo _____

Dirección electrónica _____

Ciudad _____

	PLIEGOS DE CONDICIONES SPVA	Código: FT-M6-GC-10
		Versión: 10
		Página 46 de 50

ANEXO No. 5 - CERTIFICACIÓN NÚMERO DE EMPLEADOS Y TIPO(S) DE RIESGO(S) EN LA ARL

Instrucciones de diligenciamiento:

1. Si es persona jurídica diligencie (campos resaltados en color amarillo) la **opción No. 1.**
2. Si usted es personal natural diligencie (campos resaltados en color amarillo) la **opción No.2.**

Continúa siguiente hoja...



PLIEGOS DE CONDICIONES SPVA

Código: FT-M6-GC-10

Versión: 10

Página 47 de 50

OPCIÓN No. 1

Medellín, ___ de _____ de 202_.

Señores

EMPRESA PARA LA SEGURIDAD Y SOLUCIONES URBANAS-ESU

Carrera 48 No. 20-114 - Edificio Centro Empresarial Ciudad del Río - torre 3 - piso 5 -Poblado
Medellín - Colombia

El suscrito (**nombre del REPRESENTANTE LEGAL**), identificado con cédula de ciudadanía No. _____, en mi condición de representante legal de (**nombre de la empresa o Entidad**) identificada con NIT _____, de acuerdo a lo establecido en el numeral denominado "**DOCUMENTACIÓN PARA ACREDITAR LA IMPLEMENTACIÓN DEL SISTEMA DE GESTIÓN DE SEGURIDAD Y SALUD EN EL TRABAJO (SG-SST)**", de los pliegos de condiciones del presente proceso de contratación, certifico:

1. Qué en la actualidad la empresa cuenta con N°xxx personas vinculadas (NOTA: Indique el número de personas, independientemente de la forma de contratación).
2. Qué de acuerdo con la actividad económica desarrollada por la empresa, el(los) nivel(es) de riesgo(s) cotizado(s) a la Administradora de Riesgos Laborales (ARL) es(son) -marque con una **X**:

Nivel I: Nivel II: Nivel III: Nivel IV: Nivel V:

Cordialmente,

_____ (Firma del Representante Legal)

XXXXXXXXXXXXXXXXXXXXXXXXXXXXX (NOMBRE DE REPRESENTANTE LEGAL)

XXXXXXXXXXXXX (CÉDULA DEL REPRESENTANTE)



PLIEGOS DE CONDICIONES SPVA

Código: FT-M6-GC-10

Versión: 10

Página 48 de 50

OPCIÓN No. 2

Medellín, ___ de _____ de 202_.

Señores

EMPRESA PARA LA SEGURIDAD Y SOLUCIONES URBANAS-ESU

Carrera 48 No. 20-114 - Edificio Centro Empresarial Ciudad del Río - torre 3 - piso 5 -Poblado
Medellín - Colombia

El suscrito **(nombre del PERSONA NATURAL)**, identificado con cédula de ciudadanía No. _____, de acuerdo a lo establecido en el numeral denominado **“DOCUMENTACIÓN PARA ACREDITAR LA IMPLEMENTACIÓN DEL SISTEMA DE GESTIÓN DE SEGURIDAD Y SALUD EN EL TRABAJO (SG-SST)”**, de los pliegos de condiciones del presente proceso de contratación, certifico:

1. Qué en la actualidad tengo a mi cargo N°xxxx personas vinculadas (Nota: Indique el número de personas, independientemente de la forma de contratación).
2. Qué de acuerdo a la actividad económica desarrollada, el(los) nivel(es) de riesgo(s) cotizado(s) a la Administradora de Riesgos Laborales (ARL) es(son) -marque con una **X**:

Nivel I:

Nivel II:

Nivel III:

Nivel IV:

Nivel V:

Cordialmente,

_____ (Firma)

XXXXXXXXXXXXXXXXXXXXXXXXXXXXX (NOMBRE)

XXXXXXXXXXXXX (CÉDULA DE CIUDADANÍA)

	PLIEGOS DE CONDICIONES SPVA	Código: FT-M6-GC-10
		Versión: 10
		Página 49 de 50

ANEXO No. 6 – MATRIZ DE RIESGOS
(VER EL ANEXO EN EXCEL)

	PLIEGOS DE CONDICIONES SPVA	Código: FT-M6-GC-10
		Versión: 10
		Página 50 de 50

ANEXO NO. 7 – CUMPLIMIENTO ESPECIFICACIONES TÉCNICAS.
(Remitirse al ANEXO en Word)